

SILVERCREST®



www.lidl-service.com



HAND-HELD WET & DRY VACUUM CLEANER SAS 7.4 LI B3

(HU)

KÉZI PORSZÍVÓ

Használati utasítás

(CZ)

RUČNÍ VYSAVAČ

Návod k obsluze

(DE) (AT) (CH)

HANDSTAUBSAUGER

Bedienungsanleitung

(SI)

ROČNI SESALNIK

Navodila za uporabo

(SK)

RUČNÝ VYSÁVAČ

Návod na obsluhu

IAN 314894

(HU) (SI)
(CZ) (SK)

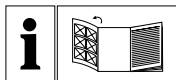

(HU)

Olvasás előtt kattintson az ábrát tartalmazó oldalra és végezetül ismerje meg a készülék mindegyik funkcióját.

(SI)

Pred branjem odprite stran s slikami in se nato seznanite z vsemi funkcijami naprave.

(CZ)

Před čtením si otevřete stranu s obrázky a potom se seznámte se všemi funkcemi přístroje.

(SK)

Pred čítaním si odklopte stranu s obrázkami a potom sa oboznámte so všetkými funkciami prístroja.

(DE) (AT) (CH)

Klappen Sie vor dem Lesen die Seite mit den Abbildungen aus und machen Sie sich anschließend mit allen Funktionen des Gerätes vertraut.

HU	Használati utasítás	Oldal	1
SI	Navodila za uporabo	Stran	15
CZ	Návod k obsluze	Strana	27
SK	Návod na obsluhu	Strana	41
DE/AT/CH	Bedienungsanleitung	Seite	55

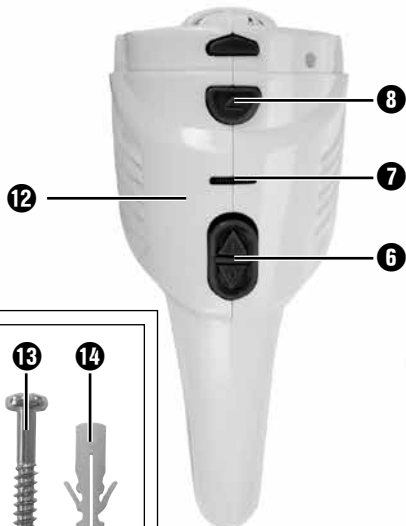
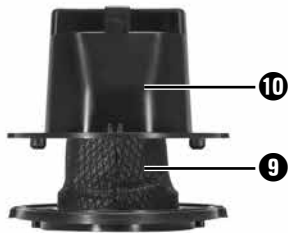
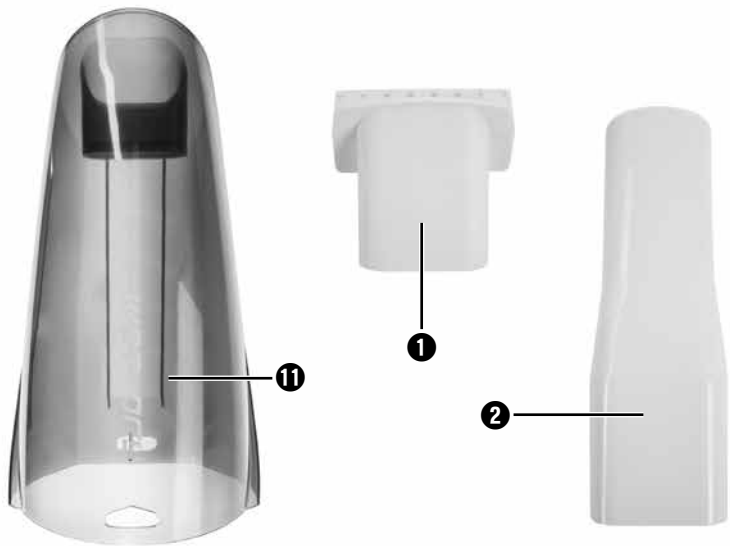
A**B****2x**

Tartalomjegyzék

Bevezető	2
Rendeltetésszerű használat	2
A csomag tartalma	2
A készülék leírása	3
Műszaki adatok	3
Fontos biztonsági utasítások	4
Az első üzembe helyezés előtt	6
Az akkumulátorokra vonatkozó tájékoztató	7
A fali tartó felszerelése	7
Feltöltés	8
Használat	8
Tisztítás	10
Ártalmatlanítás	11
A Kompernass Handels GmbH garanciája	12
Szerviz	13
Gyártja	13

Bevezető

Gratulálunk új készüléke megvásárlásához!

Vásárlásával kiváló minőségű termék mellett döntött. A használati utasítás a termék része. Fontos tudnivalókat tartalmaz a biztonságra, használatra és ártalmatlanságra vonatkozóan. A termék használata előtt ismerkedjen meg valamennyi használati útmutatóval és biztonsági figyelmeztetéssel. Csak a leírtak szerint és a megadott célokra használja a készüléket. A készülék harmadik személynek történő továbbadása esetén adja át a készülékhez tartozó valamennyi leírást is.

Rendeltetésszerű használat

A kézi porszívót csak száraz vagy nedves felületek, ill. száraz vagy nedves dolgok vagy folyadékok felszívására szabad használni. Nem szabad emberre vagy állatra irányítani. A készülék minden más felhasználása nem rendeltetésszerűnek minősül és jelentős balesetveszélyt okozhat. A gyártó nem vállal felelősséget olyan károkért, amelyek a nem rendeltetésszerű használat vagy a helytelen kezelés miatt keletkeztek. A készülék nem alkalmas ipari használatra.

A csomag tartalma

- kézi porszívó
- réstisztító szívófej
- nedvszívófej
- fali tartó
- szerelési anyag (2 csavar, 2 tipli)
- hálózati adapter
- használati útmutató

Kicsomagolás után azonnal ellenőrizze, hogy hiánytalan-e a készülék.

A készülék leírása

„A” ábra:

- 1 nedvszívófej
- 2 réstisztító szívófej
- 3 fali tartó
- 4 hálózati adapter
- 5 tápcsatlakozó
- 6 be-/kikapcsoló
- 7 töltésjelző lámpa (piros/zöld)
- 8 kireteszelő gomb
- 9 porszűrő tasak
- 10 porszűrő
- 11 szennytartály
- 12 motorblokk

„B” ábra:



- 13 csavar
- 14 tipli

TUDNIVALÓ

- ▶ A készülék akkumulátora kiszállításkor nincsen feltöltve.

Műszaki adatok

Hálózati adapter 4

Bemeneti feszültség / áram	100 - 240 V ~ (váltóáram), 50/60 Hz max. 0,3 A
Kimeneti feszültség/- áram:	9,6 V === (egyenáram) / 500 mA
Védelmi osztály	II /  (dupla szigetelés)
Hatékonyági osztály	5 
Polaritás	 (plusz belül, mínusz kívül)
Típusjelzés	SAS 7.4 LI B3-1

Készülék

Bemeneti feszültség / áram	9,6 V === (egyenáram) / 500mA
----------------------------	-------------------------------

Akkumulátorok

Kapacitás	2200 mAh
Akkumulátor	7,4 V (egyenáram) (2 x 3,7 V lítium-ion akku)

Fontos biztonsági utasítások

⚠ VESZÉLY - ELEKTROMOS ÁRAMÜTÉS!

- ▶ Ne töltsse, illetve ne használja a készüléket a szabadban.
- ▶ Soha ne használja a kézi porszívót, ha a kábel, a csatlakozódugó vagy a készülék burkolata sérült.
- ▶ A kockázatok elkerülése érdekében a sérült hálózati csatlakozódugót vagy hálózati kábelt azonnal cseréltesse ki erre felhatalmazott szakemberrel.
- ▶ Csak szakemberrel javíttassa a készüléket. Semmi esetre se szerelje szét saját maga a készüléket. Az olyan beavatkozások, melyet nem szakember végez, sérülést okozhatnak.
- ▶ A készülék bekapcsolása előtt győződjön meg róla, hogy a készülék műszaki adatai között feltüntetett feszültség megegyezik a hálózati feszültséggel.
- ▶ Ne fogja meg a hálózati adaptert vagy a készüléket vizes vagy nedves kézzel.
- ▶ Ne használja a hálózati adaptert hosszabbítóval, hanem közvetlenül csatlakoztassa a csatlakozóaljzathoz.

⚠ FIGYELMEZTETÉS! SÉRÜLÉSVESZÉLY!

- ▶ A készülék működése közben ne cseréljen ki tartozékokat.
- ▶ Ne használja a kézi porszívót hegyes tárgyak vagy üvegcserepek felszívására.
- ▶ Soha nem porszívózzon fel égő gyufát, parázsló hamut vagy cigarettavéget.
- ▶ Ne használja a kézi porszívót vegyipari termékek, kőpor, gipsz, cement vagy hasonló részecskék felszívására.
- ▶ A készülék nem alkalmas gyúlékony és robbanékony anyagok vagy vegyszerek és agresszív folyadékok felszívására.

⚠ FIGYELMEZTETÉS! SÉRÜLÉSVESZÉLY!

- ▶ A készüléket mindig zárt helyen tárolja. A balesetek elkerülése érdekében a készüléket használat után száraz helyen tárolja.
- ▶ Szélsőséges körülmények között az akkumulátor cellái szivároghatnak. Ha a folyadék a bőrre kerül vagy a szembe jut, az érintett testrészt azonnal öblítse ki vagy öblítse le tiszta vízzel. Forduljon orvoshoz.
- ▶ A készüléket 8 éves kor feletti gyermekek és csökkent fizikai, érzékszervi vagy mentális képességű vagy tapasztalattal, illetve tudással nem rendelkező személyek csak felügyelet mellett használhatják, vagy ha felvilágosították őket a készülék biztonságos használatáról és megértették az ebből eredő veszélyeket.
- ▶ Gyermekek nem játszhatnak a készülékkel.
- ▶ Tisztítást és a felhasználó által végzendő karbantartást felügyelet nélküli gyermekek nem végezhetnek.
- ▶ Különösen figyeljen oda, ha a kézi porszívót lépcsőn használja.

⚠ FIGYELEM! ANYAGI KÁR VESZÉLYE!

- ▶ Csak a gyártó által ajánlott tartozékokat használjon.
- ▶ A hálózati adapter nem használható más célokra. A fali tartót vagy a hálózati adaptert soha ne a vezetéknél fogva vigye. Ne a kábelnél húzza a készüléket, ha arrébb szeretné tenni.
- ▶ Mindig a hálózati csatlakozódugót fogja meg, ha a készüléket le akarja választani az áramellátásról.
- ▶ Feltétlenül ügyeljen arra, hogy a kézi porszívót ne állítsa fűtőttest, tűzhely vagy más felhevült készülék vagy felület mellé.

⚠ FIGYELEM! ANYAGI KÁR VESZÉLYE!

- ▶ Mindig ügyeljen arra, hogy szabadok legyenek a készülék szellőzőnyílásai. A levegőmozgás akadályoztatása a készülék felhevüléséhez és sérüléséhez vezethet.
- ▶ Bár a készülék alkalmas kisebb mennyiségű víz felszívására, a készülékház nem védett spriccoló vízzel szemben. Ezért ne merítse a készüléket vízbe és ne tegye ki más folyadéknak!
- ▶ A termék újratölthető akkumulátorokat tartalmaz. Ne dobja az akkumulátorokat tűzbe és ne tegye ki őket magas hőmérsékletnek. Robbanásveszély áll fenn!
- ▶ Ne használja a kézi porszívót behelyezett porszűrő nélkül.
- ▶ A hálózati adaptert soha ne használja más készülékhez és ne próbálja meg ezt a készüléket más töltőállomással feltölteni. A készülék kizárólag a kapott hálózati adapterrel használható.
- ▶ Soha ne próbáljon **nem újratölthető** elemeket feltölteni.
- ▶ A készülék akkumulátorait nem lehet cserélni.

Az első üzembe helyezés előtt

- Vegye le a készülékről az összes csomagolóanyagot.
- Nyomja kissé a porszűrő tasakot ⑨ és a porszűrőt ⑩ a szennytartályba ⑪. Ezek a szállítás során kilazulhatnak és előfordulhat, hogy nem megfelelően vannak a szennytartályban ⑪.
- Helyezze fel a szennytartályt ⑪ a motorblokkra ⑫:
 - Csúsztassa a műanyag orrot a kézi porszívó alsó részén, a szennytartályon ⑪ lévő mélyedésekbe.
 - Nyomja meg a kireteszelő gombot ⑧ és csúsztassa a szennytartályt ⑪ a motorblokkra ⑫:
 - Engedje el a kireteszelő gombot ⑧, hogy a retesz a mélyedésbe érjen. A szennytartálynak ⑪ szorosan kell illeszkednie a motorblokkra ⑫.

Az akkumulátorokra vonatkozó tájékoztató

- 1) A kézi porszívó újratölthető lítium ion akkumulátorral üzemel.
- 2) Az akkumulátor kezeléséhez a következőket ajánljuk: Miután az akkumulátor feltöltődött, húzza ki a hálózati adaptert **4** a csatlakozóaljzatból. Csak akkor csatlakoztassa ismét a hálózati adaptert **4** a csatlakozóaljzatra, ha a porszívó szívóteljesítménye érezhetően gyengébb.

A fali tartó felszerelése

⚠ VESZÉLY - ELEKTROMOS ÁRAMÜTÉS!

- Győződjön meg arról, hogy a falban azon a helyen, ahova ki szeretné fúrni a fali tartónak **3** való lyukakat, nem húzódik villanyvezeték, másfajta vezeték vagy cső. Életveszélyes lehet, ha belefúr egy áramot vezető vezetékbe!

- 1) Helyezze be a hálózati adapter **4** tápcsatlakozóját **5** az alábbi ábra szerint a fali tartóba **3**. Elforgatással rögzítse a tápcsatlakozót **5**.

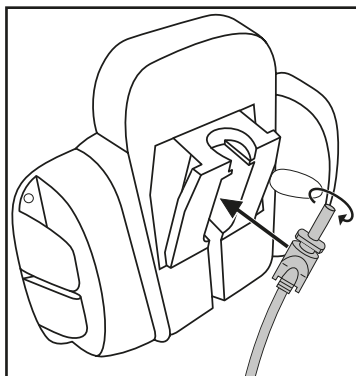

- 2) Keressen a fali tartónak **3** egy megfelelő helyet a felszereléshez: A kézi porszívót minden nehézség nélkül ki kell tudni húzni belőle és egy hálózati csatlakozóaljzatnak kell lenni a hálózati adapter **4** közelében.
- 3) Fúrjon két lyukat egymástól kb. 61 mm távolságra. Használja a fali tartót **3** a lyukak kijelöléséhez, így módon a távolság pontos lesz. A furatoknak 5 mm-es tiplikhez kell illeniük.
- 4) Helyezze a tipliket **14** a lyukakba és csavarozza fel a fali tartót **3** a csavarok **15** segítségével.
- 5) A szívófejek az oldalsó tartozéktartóra helyezhetők.
- 6) Dugja be a hálózati adaptert **4** egy csatlakozóaljzatba.

Feltöltés

TUDNIVALÓ

- ▶ Mielőtt tölteni kezdi a készüléket, bizonyosodjon meg arról, hogy a be-/kikapcsoló gomb **6** hátra (a „0” helyzetbe) van tolvá.
- Helyezze a kézi porszívót felülről a fali tartóba **3** úgy, hogy a tápcsatlakozó **5** a kézi porszívón lévő aljzatba csússzon. A töltésjelző lámpa **7** pirosan villog és a töltés megkezdődik.
- **Fontos:** A töltésjelző lámpa **7** zölden világít, ha a kézi porszívó ismét elég energiával rendelkezik a porszívózáshoz. Ez nem jelenti azt, hogy az akkumulátor teljesen fel van töltve. Ha a töltésjelző lámpa **7** zölden világít, az kb. 80% akkutöltöttséget jelent.
- Ha a töltés befejeződött, ami teljesen üres akku esetén 5 óráig is eltarthat, a készülék automatikusan fenntartó töltésre kapcsol át (ápolási funkció). Ennek ellenére ne hagyja a készüléket folyamatosan a hálózati adapterre **4** csatlakoztatva, mert így elromolhatnak az akkumulátorok.
- Csak akkor töltse ismét az akkumulátort, ha a kézi porszívó érezhetően gyengébben szív és a töltésjelző lámpa **7** zölden villog.

TUDNIVALÓ

- ▶ A kézi porszívó közvetlenül a hálózati adapteren **4** keresztül is tölthető. Ehhez vegye ki a tápcsatlakozót **5** egy elforgatással a fali tartóból **3** és dugja a kézi porszívón lévő aljzatba.

Használat

FIGYELEM!

- ▶ A szívónyílást mindig szabadon kell hagyni és nem lehet eltömődve. Az eltömődés a motor túlhevüléséhez és sérüléséhez vezet.

TUDNIVALÓ

- ▶ Ügyeljen arra, hogy a porszűrő **10** mindig be legyen helyezve, mielőtt használja a készüléket.
- ▶ Csak annyi folyadékot szívjon fel, amíg a szennytartály **11** a MAX-jelzésig meg nem telik.

- 1) Vegye le a kézi porszívót a fali tartóról **3** vagy ha nem használja a fali tartót **3**, húzza ki a tápcsatlakozót **5** az aljzatból.
- 2) Igény szerint, helyezze fel a megfelelő szívófejet a szívónyílásra:
 - a réstisztító szívófejet **2**, szűk vagy nehezen elérhető helyek tisztításához.
 - a nedvszívófejet **1**, folyadékok felszívásához.

TUDNIVALÓ

- ▶ A folyadék felszívása után azonnal tisztítsa ki a szennytartályt **11**. Ellenkező esetben elszaporodnak a baktériumok és a kórokozók! Ügyeljen arra, hogy a porszívó tasak **9** teljesen száraz legyen, mielőtt ismét használja a készüléket.

TUDNIVALÓ

- ▶ Ha folyadékot szívott fel, akkor a készüléket mindig a nedvszívófejjel **1** lefelé vigye:

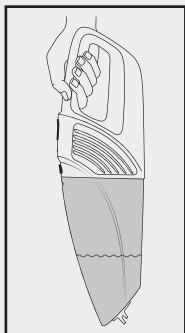

- ▶ Ha a készüléket vízszintesen vagy a nedvszívófejet **1** felfelé tartva viszi, akkor előfordulhat, hogy folyadék folyik belőle:

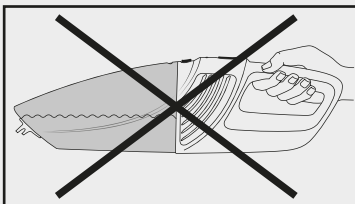
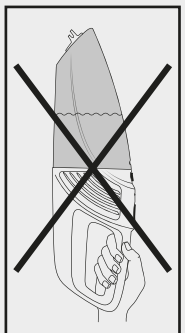

- 3) A készülék bekapcsolásához nyomja előre a be-/kikapcsolót **6**. A töltésjelző lámpa **7** zölden világítani kezd.

- 4) Használat után tolja hátra a be-/kikapcsolót **6**.

TUDNIVALÓ

- ▶ Helyezze a kézi porszívót a fali tartóra **3** és akkor kezdje el a töltést, ha érezhetően gyengül a teljesítménye és a töltésjelző lámpa **7** zölden villog.

Tisztítás

A legjobb eredmény elérése érdekében minden használat után ürítse ki a szennytartályt **11** és tisztítsa meg a porszűrőt **10**.

FIGYELEM! ANYAGI KÁR VESZÉLYE!

- ▶ Ne használjon súroló, maró vagy vegyi tisztítószerkeket. Kárt tehetnek a készülék felületében.

- 1) Ha ki szeretné nyitni a szennytartályt **11**, nyomja meg a kireteszelő gombot **8** és vegye ki a szennytartályt **11**.
- 2) Vegye ki a porszűrőt **10** a szennytartályból **11**.
- 3) Ürítse ki a szennytartályt **11**.
- 4) Húzza ki a porszűrő tasakot **9** tartójával együtt a porszűrőből **10**.
- 5) Öblítse ki a porszűrő tasakot **9** hideg vízzel és várjon, amíg teljesen megszárad. Ezután helyezze vissza a porszűrőbe **10**. Ne szárítsa meleg levegővel.
- 6) Helyezze vissza a porszűrőt **10** a szennytartályba **11**. Ügyeljen arra, hogy a porszűrő **10** egyenesen legyen és a gumiszegély a szennytartályt **11** zárja.
- 7) Helyezze vissza a szennytartályt **11** a motorblokkra **12**:
 - Csúsztassa a műanyag orrot a kézi porszívó alsó részén, a szennytartályon **11** lévő mélyedésekbe.
 - Nyomja meg a kireteszelő gombot **8** és tolja fel a szennytartályt **11** a motorblokkra **12**:
 - Engedje el a kireteszelő gombot **8**, hogy a retesz a mélyedésbe érjen. A szennytartálynak **11** szorosan kell illeszkednie a motorblokkra **12**.
- 8) A készülékházat és a két szívófejet enyhén megnedvesített törlőkendővel tisztítsa. Makacs szennyeződések esetén tegyen enyhe tisztítószerrel megnedvesített törlőkendőt.
- 9) Alaposan szárítsa meg minden alkatrészt, mielőtt a készüléket újra használja vagy elteszi a helyére.

Ártalmatlanítás



Semmi esetre ne dobja a készüléket a háztartási hulladékba. A termékre a 2012/19/EU európai irányelv vonatkozik.

A készüléket kizárólag engedélyezett hulladékkezelő üzemben vagy a kommunális hulladékkezelő létesítményben ártalmatlanítsa. Vegye figyelembe a hatályos előírásokat. Ha bizonytalan, vegye fel a kapcsolatot a hulladékkezelővel.



Az elhasználdott termék ártalmatlanításának lehetőségeiről tájékozódjon települése önkormányzatánál vagy a városi önkormányzatnál.

TUDNIVALÓ

- ▶ Ez a készülék nem kiépíthető akkumulátorokat tartalmaz. A veszélyek megelőzése érdekében az akkumulátort csak a gyártó vagy ügyfélszolgálat vagy egy hasonlóan szakképzett személy cserélheti ki. Az ártalmatlanításnál utalni kell arra, hogy a készülékben akkumulátor van.



A csomagolás környezetbarát anyagokból készült, amelyeket a helyi hulladék-hasznosítónál adhat le ártalmatlanításra.



A csomagolást környezetbarát módon ártalmatlanítsa.

Vegye figyelembe a különböző csomagolóanyagokon látható jelzéseket és adott esetben válassza külön azokat. A csomagolóanyagok rövidítésekkel (a) és számjegyekkel (b) vannak megjelölve, az alábbi jelentéssel:

- 1-7: Műanyag,
- 20-22: Papír és karton,
- 80-98: Kompozit anyagok

A Kompernass Handels GmbH garanciája

Tisztelt Vásárlónk!

A készülékre a vásárlás napjától számított 3 év garanciát vállalunk. A termék meghibásodása esetén. Önt jogszabályban foglalt jogok illetik meg az eladóval szemben. Az alábbi garanciánk nem korlátozza vagy szünteti meg a jogszabályban biztosított jogokat.

Garanciális feltételek

A garanciális időszak a vásárlás napján kezdődik. Gondosan őrizze meg az eredeti pénztári blokkot. Ez a dokumentum a vásárlás igazolásához szükséges.

Ha a termékvásárlás napjától számított három éven belül anyag- vagy gyártási hibát észlel, akkor a terméket saját belátásunk szerint ingyenesen megjavítjuk vagy kicseréljük. A garancia feltétele, hogy a három éves garanciaidőn belül be kell mutatni a hibás készüléket és a vásárlást igazoló bizonylatot (pénztári blokk) és röviden le kell írni, hogy miben nyilvánul meg a hiba és mikor történt.

Ha garanciánk fedezetet nyújt a hibára, akkor javított vagy egy új terméket kap vissza. A termék javítása vagy cseréje esetén a garancia nem kezdődik előlről.

Garanciális idő és a jogszabályban foglalt szavatossági igények

A garancia ideje nem hosszabbodik meg a jótállással. Ez a cserélt és javított alkatrészekre is vonatkozik. Az esetlegesen már a vásárláskor is fennálló sérüléseket és hiányosságokat a kicsomagolás után azonnal jelezni kell. A garanciai lejáratá után esedékes javítások díjkötelesek.

A garancia köre

A készüléket szigorú minőségi előírások szerint gyártottuk és kiszállítás előtt lelkiismeretesen ellenőriztük.

A garancia anyag- vagy gyártási hibákra vonatkozik. A garancia nem terjed ki a termék normális elhasználódásnak kitett és ezért kopó alkatrészeknek tekinthető alkatrészeire vagy a kapcsolókhoz, akkumulátorokhoz, sütőformákhoz vagy üvegből készült alkatrészekhez hasonló, törékeny alkatrészek sérülésére.

A garancia megszűnik akkor, ha a termék megsérül, nem megfelelően használják vagy nem tartják karban. A termék megfelelő használata érdekében a használati útmutatóban foglalt összes utasítást pontosan be kell tartani. Feltétlenül kerülni kell minden olyan felhasználási és kezelési módot, amit a használati útmutató nem javasol, vagy amelynek elkerülésére kifejezetten figyelmeztet.

A termék csak magánhasználatra és nem ipari használatra készült. A garancia érvényét veszti visszaélészerű vagy szakszerűtlen kezelés, erőszak alkalmazása vagy olyan beavatkozások esetén, amelyeket általunk nem engedélyezett szervizben végeztek el.

A garancia érvényesítése

Ügyének gyors feldolgozása érdekében kövesse a következő utasításokat:

- Kérjük, hogy minden kapcsolatfelvételnél tartsa készenlétben a vásárlást igazoló pénztári blokkot és a cikkszámot (pl. IAN 12345).
- A cikkszámot az adattáblára gravírozottan, a használati útmutató címlapján (bal alsó része) vagy a termék hátoldalán, illetve az alján lévő címkén található.
- Működési hiba vagy más hiba észlelése esetén vegye fel a kapcsolatot az alábbi szervizrészleggel **telefonon** vagy **e-mailben**.
- Küldje el díjmentesen a megadott szerviz címére a hibásnak talált terméket és a vásárlást igazoló bizonylatot (pénztári blokk), illetve röviden írja le azt is, hogy hol és mikor jelentkezett a hiba.



Más használati útmutatókhoz, termékbemutató videókhoz és szoftverekhez hasonlóan ezt is letöltheti a www.lidl-service.com oldalról.

Szerviz

HU Szerviz Magyarország

Tel.: 06800 21225

E-Mail: kompernass@lidl.hu

IAN 314894

Gyártja

Ügyeljen arra, hogy az alábbi cím nem a szerviz címe. Először forduljon a megjelölt szervizhez.

KOMPERNASS HANDELS GMBH

BURGSTRASSE 21

DE-44867 BOCHUM

NÉMETORSZÁG

www.kompernass.com

Kazalo

Uvod	16
Predvidena uporaba	16
Vsebina kompleta	16
Opis naprave	17
Tehnični podatki	17
Pomembni varnostni napotki	18
Pred prvo uporabo	20
Informacije o akumulatorskih baterijah	21
Montaža stenskega držala	21
Polnjenje	22
Uporaba	22
Čiščenje	24
Odstranjevanje med odpadke	25
Proizvajalec	26
Pooblaščen serviser	26
Garancijski list	26

Uvod

Iskrene čestitke ob nakupu vaše nove naprave.

Odločili ste se za kakovosten izdelek. Navodila za uporabo so sestavni del izdelka. Vsebujejo pomembna obvestila za varnost, uporabo in odlaganje naprave med odpadke. Preden začnete izdelek uporabljati, se seznanite z vsemi obvestili o njegovi uporabi in varnosti. Izdelek uporabljajte le tako, kot je opisano v navodilih, in samo za navedena področja uporabe. Ob predaji izdelka tretji osebi zraven priložite vso dokumentacijo.

Predvidena uporaba

Ročni sesalnik se sme uporabljati samo za sesanje suhih ali mokrih površin oziroma suhih ali mokrih materialov za sesanje in tekočin. Ljudi ali živali se s to napravo ne sme sesati. Vsaka druga vrsta uporabe ali sprememba naprave velja za nepredvideno in pomeni bistveno nevarnost nezgod. Proizvajalec ne odgovarja za škodo, ki bi nastala zaradi nepredvidene ali napačne uporabe. Naprava ni predvidena za poslovno uporabo.

Vsebina kompleta

- Ročni sesalnik
- Šoba za reže
- Šoba za mokro sesanje
- Stensko držalo
- Montažni material (2 vijaka, 2 stenska vložka)
- Napajalnik
- Navodila za uporabo

Takoj po razpakiranju preverite vsebino kompleta glede popolnosti obsega dobave.

Opis naprave

Slika A:

- ❶ šoba za mokro sesanje
- ❷ šoba za reže
- ❸ stensko držalo
- ❹ napajalnik
- ❺ votli vtič
- ❻ stikalo za vklop/izklop
- ❼ kontrolna lučka polnjenja (rdeča/zelena)
- ❽ tipka za sprostitvev
- ❾ vrečka filtra za prah
- ❿ filter za prah
- ⓫ posoda za umazanijo
- ⓬ blok motorja

Slika B:

- Ⓜ vijak
- Ⓨ stenska vložka

NAPOTEK

- ▶ Naprava se dobavi s praznimi akumulatorji.

Tehnični podatki

Napajalnik ❹

Vhodna napetost/tok	100 - 240 V ~ (izmenični tok), 50/60 Hz največ 300 mA
Izhodna napetost/tok:	9,6 V === (enosmerni tok) / 500 mA
Razred zaščite	II/□ (dvojna izolacija)
Razred učinkovitosti	5 V
Polarnost	⊖ — ⊕ (plus znotraj, minus zunaj)
Oznaka tipa	SAS 7.4 LI B3-1

Naprava

Vhodna napetost/tok	9,6 V === (enosmerni tok) / 500mA
---------------------	-----------------------------------

Akumulatorske baterije

Kapaciteta	2200 mAh
Akumulatorska baterija	7,4 V === (enosmerni tok) (2 x 3,7 V litij-ionska akum. baterija)

Pomembni varnostni napotki

⚠ NEVARNOST – ELEKTRIČNI UDAR!

- ▶ Naprave ne polnite ali uporabljajte na prostem.
- ▶ Sesalnika za prah nikoli ne uporabljajte, če so kabel, vtič ali ohišje poškodovani.
- ▶ Da se izognete nevarnosti, naj vam poškodovane električne vtiče ali električne kable takoj zamenja pooblaščen strokovno osebje.
- ▶ Napravo dajte v popravilo samo ustreznemu strokovnemu servisu. Naprave nikoli ne odpirajte sami. Posegi, ki jih ni izvedlo strokovno podjetje, lahko privedejo do poškodb.
- ▶ Pred vklopom naprave se prepričajte, da napetost, navedena v tehničnih podatkih naprave, odgovarja omrežni napetosti.
- ▶ Napajalnika ali naprave nikoli ne prijemajte z mokrimi ali vlažnimi rokami.
- ▶ Napajalnika ne uporabljajte s podaljškom za kabel, temveč napajalnik neposredno priključite v vtičnico.

⚠ OPOZORILO! NEVARNOST TELESNIH POŠKODB!

- ▶ Med delovanjem naprave ne zamenjujte delov pribora.
- ▶ Sesalnika za prah ne uporabljajte za sesanje ostrih predmetov ali črepinj.
- ▶ Nikoli ne sesajte gorečih vžigalic, tlečega pepela ali cigaretnih ogorkov.
- ▶ Sesalnika za prah ne uporabljajte za sesanje kemičnih izdelkov, kamnitega praha, mavca, cementa ali drugih podobnih delcev.
- ▶ Naprava ni primerna za vnetljive in eksplozivne snovi ali kemične in agresivne tekočine.
- ▶ Napravo zmeraj hranite v zaprtih prostorih. Za preprečevanje nezgod napravo po uporabi shranite na suhem mestu.

⚠ OPOZORILO! NEVARNOST TELESNIH POŠKODB!

- ▶ Pod izrednimi pogoji lahko pride do nastanka mest puščanja na celicah akumulatorske baterije. Ob stiku tekočine s kožo ali očmi je treba prizadeto mesto takoj izprati oz. splahniti s čisto vodo. Poiščite zdravniško pomoč.
- ▶ Otroci od 8. leta starosti naprej in osebe z zmanjšanimi telesnimi, zaznavnimi ali duševnimi sposobnostmi ali s pomanjkljivimi izkušnjami in znanjem napravo lahko uporabljajo le pod nadzorom ali če so bili poučeni o varni uporabi naprave in so razumeli nevarnosti, ki izhajajo iz njene uporabe.
- ▶ Otroci se z napravo ne smejo igrati.
- ▶ Otroci brez nadzora ne smejo čistiti ali opravljati uporabniškega vzdrževanja naprave.
- ▶ Bodite še posebej pozorni, ko sesalnik za prah uporabljate na stopnicah.

⚠ POZOR! MATERIALNA ŠKODA!

- ▶ Uporabljajte samo dele pribora, ki jih priporoča proizvajalec.
- ▶ Napajalnika ni dovoljeno uporabljati za druge namene. Stenskega držala ali napajalnika nikoli ne prenašajte z držanjem za kabel. Ne vlecite za kabel, če napravo želite premakniti.
- ▶ Da napravo ločite od oskrbe z električnim tokom, zmeraj primite električni vtič.
- ▶ Nujno pazite, da sesalnika za prah ne odložite poleg radiatorjev, peči ali drugih segretyh naprav ali površin.
- ▶ Zmeraj preverite, ali so prezračevalne reže proste. Blokiran krogotok zraka lahko privede do pregretja in poškodbe naprave.

⚠ **POZOR! MATERIALNA ŠKODA!**

- ▶ Ta izdelek vsebuje akumulatorske baterije za polnjenje. Akumulatorskih baterij ne vrzite v ogenj in jih ne izpostavljajte visokim temperaturam. Obstaja nevarnost eksplozije!
- ▶ Naprava je sicer predvidena tudi za sesanje manjših količin vode, vendar njeno ohišje ni zaščiteno pred škropljenjem vode. Naprave zato ne potaplajte pod vodo in je ne izpostavljajte tekočinam!
- ▶ Sesalnika za prah ne uporabljajte brez vstavljenega filtra za prah.
- ▶ Napajalnika ne uporabljajte za kakšen drug proizvod in ne poskušajte te naprave polniti z drugo polnilno postajo. Uporabljajte samo napajalnik, priložen tej napravi.
- ▶ Nikoli ne poskusite napolniti baterij, ki **niso predvidene za polnjenje**.
- ▶ Akumulatorskih baterij v tej napravi ni mogoče zamenjati.

Pred prvo uporabo

- Z naprave odstranite vse embalažne materiale.
- Potisnite vrečko filtra za prah 9 in filter za prah 10 malce v posodo za umazanijo 11. Ta bi se lahko med prevozom razrahljala in mogoče nista pravilno nameščena v posodi za umazanijo 11.
- Namestite posodo za umazanijo 11 na blok motorja 12:
 - Potisnite plastični nastavek na spodnji strani ročnega sesalnika za prah v odprtino na posodi za umazanijo 11.
 - Pritisnite tipko za sprostitvev 8 in istočasno potisnite posodo za umazanijo 11 na blok motorja 12.
 - Tipko za sprostitvev 8 spustite, tako da zapora seže v odprtino. Posoda za umazanijo 11 je sedaj trdno pritrjena na blok motorja 12.

Informacije o akumulatorskih baterijah

- 1) Ročni sesalnik za prah se napaja z litij-ionskimi akumulatorskimi baterijami, ki se lahko znova napolnijo.
- 2) Za vzdrževanje akumulatorskih baterij vam priporočamo: Ko so akumulatorske naprave napolnjene, napajalnik ④ povlecite iz električne vtičnice. Napajalnik ④ povežite z električno vtičnico, šele ko sesalna zmogljivost ročnega sesalnika za prah postane opazno šibkejša.

Montaža stenskega držala

⚠ NEVARNOST – ELEKTRIČNI UDAR!

- ▶ Zagotovite, da v steni, in sicer na mestu, kjer želite izvrtati luknje za stensko držalo ③, ni električnih kablov ali drugih napeljav ter cevi. Obstaja smrtna nevarnost, če navrtate napeljavo pod električnim tokom!

- 1) Vstavite votli vtič ⑤ napajalnika ④ v stensko držalo ③, kot je prikazano na spodnji sliki. Votli vtič ⑤ pritrdite, tako da ga zasukate.

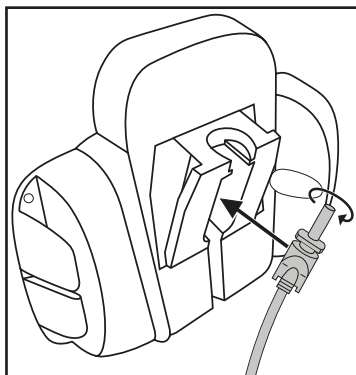

- 2) Za stensko držalo ③ poiščite primerno mesto za montažo: pomembno je, da lahko ročni sesalnik za prah brez težav potegnete iz držala, za napajalnik ④ pa mora biti v bližini na razpolago dostopna omrežna vtičnica.
- 3) Izvrtajte dve luknji na razdalji pribl. 61 mm. Za zarisovanje lukenj uporabite stensko držalo ③, tako bo razdalja pravilno izmerjena. Vrtine je treba izvrtati ustrezno 5-milimetrskim stenskim vložkom.
- 4) Stenske vložke ⑬ vtaknite v vrtine in stensko držalo ③ privijte s pomočjo vijakov ⑬.
- 5) Šobe lahko nataknete na stranska držala za pripor.
- 6) Napajalnik ④ vtaknite v električno vtičnico.

Polnjenje

NAPOTEK

- ▶ Prepričajte se, da je stikalo za vklop/izklop **6** potisnjeno nazaj (v položaj »0«), preden začnete polnjenje.
- Ročni sesalnik za prah od zgoraj vtaknite v stensko držalo **3**, tako da votli vtič **5** zdrsne v vtičnico na ročnem sesalniku. Kontrolna lučka polnjenja **7** zasveti rdeče in postopek polnjenja se začne.
- **Pomembno:** Ko ima ročni sesalnik za prah znova dovolj energije za sesanje, kontrolna lučka polnjenja **7** sveti zeleno. To ne pomeni, da so akumulatorske baterije v celoti napolnjene. Če kontrolna lučka polnjenja **7** zasveti zeleno, so akumulatorske baterije napolnjene do pribl. 80 %.
- Ko je postopek polnjenja, ki lahko pri popolnoma praznih akumulatorjih traja pribl. 5 ur, končan, se naprava samodejno preklopi v način ohranjanja polnitve (funkcija nege). Vseeno naprave ne puščajte trajno priključene na napajalnik **4**, da se izognete morebitnim poškodbam akumulatorjev.
- Akumulatorske baterije znova napolnite, šele ko sesalna zmogljivost ročnega sesalnika za prah postane opazno šibkejša in kontrolna lučka polnjenja **7** utripa zeleno.

NAPOTEK

- ▶ Ročni sesalnik lahko polnite tudi neposredno z napajalnikom **4**. V ta namen votli vtič **5** z rahlim obratom odstranite iz stenskega držala **3** in ga vtaknite v vtičnico na ročnem sesalniku.

Uporaba

POZOR!

- ▶ Sesalna odprtina mora biti ves čas prosta in ne sme biti zamašena. Zamašitve privedejo do pregretja in poškodb motorja.

NAPOTKI

- ▶ Pazite na to, da je filter za prah **10** zmeraj vstavljen, preden napravo uporabite.
- ▶ Zmeraj posesajte samo toliko tekočine, da posodo za umazanijo **11** napolnite do oznake MAX.

- 1) Ročni sesalnik za prah vzemite iz stenskega držala **3**, oziroma, če stenskega držala **3** ne uporabljate, volni vtič **5** potegnite iz vtičnice.
- 2) Po želji vstavite primerno šobo v sesalno odprtino:
 - šobo za reže **2** za čiščenje tesnih, nedostopnih mest.
 - šobo za mokro sesanje **1** za sesanje tekočin.

NAPOTEK

- Potem ko ste posesali tekočine, takoj očistite posodo za umazanijo **11**. Drugače pride do razvoja bakterij in klic! Pazite na to, da je vrečka filtra za prah **9** popolnoma suha, preden začnete napravo ponovno uporabljati.

NAPOTEK

- Ko ste posesali tekočine, napravo vedno prenašajte z navzdol obrnjeno šobo za mokro sesanje **1**:

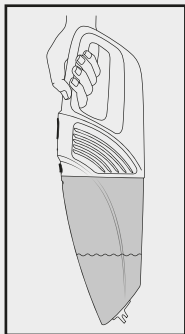

- Če napravo nosite vodoravno ali z navzgor obrnjeno šobo za mokro sesanje **1**, lahko pride do iztekanja tekočine:

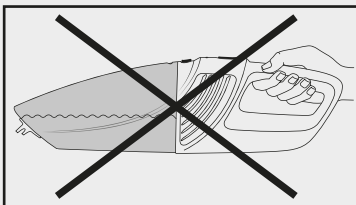
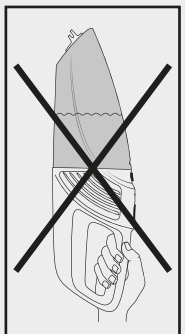

- 3) Za vklop naprave potisnite stikalo za vklop/izklop **6** naprej. Kontrolna lučka polnjenja **7** zasveti zeleno.
- 4) Po uporabi stikalo za vklop/izklop **6** potisnite nazaj.

NAPOTEK

- ▶ Namestite ročni sesalnik za prah v stensko držalo **3** in začnite postopek polnjenja, ko se njegova sesalna moč bistveno zmanjša in kontrolna lučka polnjenja **7** utripa zeleno.

Čiščenje

Za najboljše rezultate posodo za umazanijo **11** izpraznite in očistite filter za prah **10** po vsaki uporabi.

POZOR! MATERIALNA ŠKODA!

- ▶ Za čiščenje ne uporabljajte nobenih agresivnih, kemičnih ali ostrih sredstev. Taka sredstva poškodujejo površino naprave.
- 1) Za odpiranje posode za umazanijo **11** pritisnite tipko za sprostitvev **8** in posodo za umazanijo **11** odstranite.
 - 2) Odstranite filter za prah **10** iz posode za umazanijo **11**.
 - 3) Posodo za umazanijo **11** izpraznite.
 - 4) Povlecite vrečko filtra za prah **9** z njenim držalom iz filtra za prah **10**.
 - 5) Vrečko filtra za prah **9** operite v hladni vodi in počakajte, da se posuši v celoti, preden jo znova vstavite v filter za prah **10**. Ne sušite ga z vročim zrakom.
 - 6) Filter za prah **10** znova vstavite v posodo za umazanijo **11**. Pazite na to, da je filter za prah **10** vstavljen ravno in da gumijast rob zatesni posodo za umazanijo **11**.
 - 7) Znova namestite posodo za umazanijo **11** na blok motorja **12**:
 - Potisnite plastični nastavek na spodnji strani ročnega sesalnika za prah v odprtino na posodi za umazanijo **11**.
 - Pritisnite tipko za sprostitvev **8** in istočasno potisnite posodo za umazanijo **11** na blok motorja **12**.
 - Tipko za sprostitvev **8** spustite, tako da zapora seže v odprtino. Posoda za umazanijo **11** je sedaj trdno pritrjena na blok motorja **12**.
 - 8) Ohišje in obe šobi očistite z rahlo navlaženo krpo. V primeru trdovratne umazanije dajte na krpo še blago sredstvo za čiščenje.
 - 9) Vse dele temeljito osušite, preden napravo znova uporabite ali 00shranite.

Odstranjevanje med odpadke



Naprave nikakor ne odvrzite med običajne gospodinjske odpadke. Za izdelek velja evropska direktiva 2012/19/EU.

Odpadno napravo oddajte pri podjetju, registriranem za odstranjevanje odpadkov, ali pri svojem komunalnem podjetju za odstranjevanje odpadkov. Upoštevajte trenutno veljavne predpise. V primeru dvoma se obrnite na najbližje podjetje za odstranjevanje odpadkov.



O možnostih za odstranitev odsluženega izdelka vprašajte pri svoji občinski ali mestni upravi.

NAPOTEK

- ▶ Ta naprava obsega akumulatorske baterije, ki jih ni mogoče odstraniti. Da ne pride do nevarnosti, sme odstranitev ali zamenjavo akumulatorskih baterij izvesti samo proizvajalec, njegova servisna služba ali podobno usposobljena oseba. Pri odstranjevanju med odpadke je treba navesti, da naprava vsebuje akumulatorske baterije.



Embalaža je iz okoljsko primernih materialov, ki jih je mogoče odstraniti na krajevnih mestih za recikliranje odpadkov.



Embalažo odložite med odpadke na okoljsko primeren način.

Upoštevajte oznake na različnih embalažnih materialih in jih po potrebi ločite med seboj. Embalažni materiali so označeni s kraticami (a) in številkami (b) z naslednjim pomenom:

- 1–7: umetne snovi,
- 20–22: papir in karton,
- 80–98: kompozitni materiali

Proizvajalec

KOMPERNASS HANDELS GMBH
BURGSTRASSE 21
DE-44867 BOCHUM
NEMČIJA
www.kompernass.com

Pooblašteni serviser

SI Servis Slovenija
Tel.: 080080917
E-Mail: kompernass@lidl.si

IAN 314894

Garancijski list

1. S tem garancijskim listom Kompernass Handels GmbH jamčimo, da bo izdelek v garancijskem roku ob normalni in pravilni uporabi brezhibno deloval in se zavezuje, da bomo ob izpolnjenih spodaj navedenih pogojih odpravili morebitne pomanjkljivosti in okvare zaradi napak v materialu ali izdelavi oziroma po svoji presoji izdelek zamenjali ali vrnili kupnino.
2. Garancija je veljavna na ozemlju Republike Slovenije.
3. Garancijski rok za proizvod je 3 leta od datuma izročitve blaga. Datum izročitve blaga je razviden iz računa.
4. Kupec je dolžan okvaro javiti pooblaščenemu servisu oziroma se informirati o nadaljnjih postopkih na zgoraj navedeni telefonski številki. Svetujemo vam, da pred tem natančno preberete navodila o sestavi in uporabi izdelka.
5. Kupec je dolžan pooblaščenemu servisu predložiti garancijski list in račun, kot potrdilo in dokazilo o nakupu ter dnevu izročitve blaga.
6. V primeru, da proizvod popravlja nepooblaščen servis ali oseba, kupec ne more uveljavljati zahtevkov iz te garancije.
7. Vzroki za okvaro oziroma nedelovanje izdelka morajo biti lastnosti stvari same in ne vzroki, ki so zunaj proizvajalčeve oziroma prodajalčeve sfere. Kupec ne more uveljavljati zahtevkov iz te garancije, če se ni držal priloženih navodil za sestavo in uporabo izdelka ali če je izdelek kakorkoli spremenjen ali nepravilno vzdrževan.
8. Jamčimo servisiranje in rezervne dele za minimalno dobo, ki je zahtevana s strani zakonodaje.
9. Obrabni deli oz. potrošni material so izvzeti iz garancije.
10. Vsi potrebni podatki za uveljavljanje garancije se nahajajo na dveh ločenih dokumentih (garancijski list, račun).
11. Ta garancija proizvajalca ne izključuje pravic potrošnika, ki izhajajo iz odgovornosti prodajalca za napake na blagu.

Prodajalec:

Lidl Slovenija d.o.o. k.d., Pod lipami 1, SI-1218 Komenda

Obsah

Úvod	28
Použití v souladu s určením	28
Rozsah dodávky	28
Popis přístroje	29
Technické údaje	29
Důležitá bezpečnostní upozornění	30
Před prvním uvedením do provozu	32
Informace k akumulátorům	33
Montáž držáku na stěnu	33
Nabíjení	34
Obsluha	34
Čištění	36
Likvidace	37
Záruka společnosti Kompernass Handels GmbH	38
Servis.....	39
Dovozce.....	39

Úvod

Gratulujeme vám k zakoupení nového přístroje.

Rozhodli jste se pro vysoce kvalitní výrobek. Návod k obsluze je součástí tohoto výrobku. Obsahuje důležité informace o bezpečnosti, použití a likvidaci. Před použitím výrobku se prosím dobře seznámte se všemi provozními a bezpečnostními pokyny. Výrobek používejte pouze předepsaným způsobem a pro uvedené oblasti použití. Při předávání výrobku třetím osobám předejte spolu s ním i tyto podklady.

Použití v souladu s určením

Ruční vysavač se smí používat pouze k vysávání suchých nebo mokrých povrchů resp. pro suché nebo mokré odsávání nebo odsávání kapalin. Prach z lidí a zvířat se nesmí tímto přístrojem vysávat. Jakékoli jiné použití nebo úprava přístroje jsou považovány za použití v rozporu s určením a představují závažné nebezpečí zranění. Výrobce neodpovídá za škody vzniklé použitím k jinému účelu nebo za škody vzniklé nesprávnou obsluhou. Přístroj není určen pro komerční použití.

Rozsah dodávky

- ruční vysavač
- štěrbinová hubice
- nasávací hubice za mokra
- nástěnná konzola
- montážní materiál (2 šrouby, 2 hmoždinky)
- síťový adaptér
- návod k obsluze

Íhned po rozbalení výrobku zkontrolujte, zda je v kompletním stavu.

Popis přístroje

Obrázek A:

- ❶ nasávací hubice za mokra
- ❷ hubice
- ❸ držák na stěnu
- ❹ síťový adaptér
- ❺ nástrčná zástrčka
- ❻ zapínač/vypínač
- ❼ kontrolka nabití (červená/zelená)
- ❽ uvolňovací tlačítko
- ❾ sáček pro prachový filtr
- ❿ prachový filtr
- ⓫ nádoba na nečistoty
- ⓬ motorový blok

Obrázek B:

- ❿ šroub
- ⓭ hmoždinka

UPOZORNĚNÍ

- ▶ Přístroj se dodává s nenabitými akumulátory.

Technické údaje

Síťový adaptér ❹	
Vstupní napětí/vstupní proud	100 - 240 V ~ (sřídavý proud), 50/60 Hz max. 0,3 A
Výstupní napětí/výstupní proud	9,6 V === (stejnoseměrný proud) / 500 mA
Třída ochrany	II / □ (dvojitá izolace)
Třída účinnosti	5 V
Polarita	⊖ — ⊕ (plus uvnitř, mínus vně)
Typové označení	SAS 7.4 LI B3-1
Přístroj	
Vstupní napětí/vstupní proud	9,6 V === (stejnoseměrný proud) / 500mA
Akumulátory	
Kapacita	2200 mAh
Akumulátor	7,4 V === (stejnoseměrný proud) (2 x 3,7 V lithium-iontový akumulátor)

Důležitá bezpečnostní upozornění

⚠ NEBEZPEČÍ ÚRAZU ELEKTRICKÝM PROUDEM!

- ▶ Nenabíjejte, resp. nepoužívejte tento přístroj venku.
- ▶ Ruční vysavač nikdy nepoužívejte, je-li poškozen kabel, zástrčka nebo kryt přístroje.
- ▶ Poškozenou napájecí zástrčku nebo napájecí kabel nechte okamžitě vyměnit autorizovaným odborným personálem, aby se tak zabránilo nebezpečí.
- ▶ Opravy nechte provádět pouze odbornou firmou. Za žádných okolností přístroj sami neotvírejte. Zásahy a opravy, které nebyly provedeny odbornou firmou, mohou vést ke zranění.
- ▶ Před zapnutím přístroje se přesvědčte o tom, zda napětí uvedené v technických údajích přístroje odpovídá napětí ve vaší síti.
- ▶ Nedotýkejte se napájecího adaptéru nebo přístroje mokřím či vlhkým rukama.
- ▶ Nepoužívejte napájecí adaptér s prodlužovacím kabelem, spojte adaptér přímo se zásuvkou.

⚠ VÝSTRAHA! NEBEZPEČÍ ZRANĚNÍ!

- ▶ Nevyměňujte díly příslušenství, dokud je přístroj v provozu.
- ▶ Nepoužívejte ruční vysavač k vysávání ostrých předmětů nebo skleněných střepů.
- ▶ Nikdy nevysávejte hořící zápalky, žhavý popel nebo cigaretové nedopalky.
- ▶ Nepoužívejte ruční vysavač k vysávání chemických produktů, kamenného prachu, sádry, cementu nebo jiných podobných částic.
- ▶ Přístroj není vhodný pro vysávání hořlavých a výbušných látek nebo chemických a agresivních kapalin.

⚠ VÝSTRAHA! NEBEZPEČÍ ZRANĚNÍ!

- ▶ Přístroj uchovávejte vždy v uzavřených místnostech. Abyste zabránili anehodám, uchovávejte přístroj po použití na suchém místě.
- ▶ Za extrémních podmínek mohou akumulátorové články vytéct. Při zasažení očí nebo pokožky kapalinou musí být zasažené místo ihned vypláchnuto, resp. opláchnuto čistou vodou. Vyhledejte lékaře.
- ▶ Děti starší 8 let a osoby s omezenými fyzickými, smyslovými nebo mentálními schopnostmi či nedostatkem zkušeností a znalostí mohou používat tento přístroj, avšak pouze tehdy, pokud jsou pod dohledem nebo pokud byly poučeny o bezpečném používání přístroje a pokud porozuměly z toho vyplývajícímu nebezpečí.
- ▶ Děti si nesmí s přístrojem hrát.
- ▶ Čištění a uživatelskou údržbu nesmí provádět děti bez dozoru.
- ▶ Postupujte velmi opatrně, používejte-li ruční vysavač na schodech.

⚠ POZOR! VĚCNÉ ŠKODY!

- ▶ Používejte jen příslušenství doporučené výrobcem.
- ▶ Síťový zdroj se nesmí používat pro jiné účely. Držák na stěnu nebo napájecí část nikdy nenoste na kabelu. Chcete-li přístroj přemístit, nikdy jej netahejte za kabel.
- ▶ Chcete-li přístroj odpojit od napájení, uchopte zástrčku a vytáhněte ji ze zásuvky.
- ▶ Bezpodmínečně dbejte na to, abyste ruční vysavač neodstavili vedle topných těles, pečicích trub nebo jiných zahřátých spotřebičů či ploch.

⚠ POZOR! VĚCNÉ ŠKODY!

- ▶ Dbejte na to, aby větrací štěrby byly stále volné. Zablokovaný oběh vzduchu může vést k přehřátí a poškození přístroje.
- ▶ Přístroj je sice také určen k absorbování malého množství vody, ale jeho kryt není odolný proti stříkající vodě. Proto přístroj nikdy neponořujte do vody a ani ho nevystavujte vlhkosti!
- ▶ Tento výrobek obsahuje nabíjecí akumulátory. Neodhazujte akumulátory do ohně a nevystavujte je vysokým teplotám. Hrozí nebezpečí výbuchu!
- ▶ Nepoužívejte ruční vysavač bez nasazeného prachového filtru.
- ▶ Nepoužívejte napájecí adaptér pro jiný výrobek a nepokoušejte se nabíjet tento přístroj jinou nabíječkou. Používejte pouze napájecí adaptér dodaný s tímto přístrojem.
- ▶ Nikdy se nepokoušejte nabíjet **normální akumulátory**.
- ▶ Akumulátory v tomto přístroji nelze vyměnit.

Před prvním uvedením do provozu

- Odstraňte z přístroje veškerý obalový materiál.
- Mírně zatlačte sáček pro prachový filtr 9 a prachový filtr 10 do nádoby na nečistoty 11. Tyto by se během přepravy mohly uvolnit, a proto by případně v nádobě na nečistoty 11 nedosedaly správně.
- Nasadte nádobu na nečistoty 11 na blok motoru 12:
 - Zasuňte plastový jazýček na spodní straně ručního vysavače do vyhloubeniny na nádobě na nečistoty 11.
 - Stiskněte uvolňovací tlačítko 8 a současně nasuňte nádobu na nečistoty 11 na blok motoru 12.
 - Uvolňovací tlačítko 8 opět pusťte, aby zablokování mohlo zapadnout do vyhloubeniny. Nádobu na nečistoty 11 dosedá nyní pevně na blok motoru 12.

Informace k akumulátorům

- 1) Ruční vysavač je poháněn dobíjecím lithiium-iontovým akumulátorem.
- 2) K péči o akumulátory doporučujeme následující: Po nabití akumulátorů vytáhněte síťový adaptér ④ ze síťové zásuvky. Zastrčte síťový adaptér ④ do síťové zásuvky až tehdy, když se zřetelně sníží sací výkon ručního vysavače.

Montáž držáku na stěnu

⚠ NEBEZPEČÍ ÚRAZU ELEKTRICKÝM PROUDEM!

► Ujistěte se, zda se ve stěně, do které chcete navrtat díry pro držák na stěnu ③ nenachází žádná elektrická vedení nebo jiná vedení či potrubí. Hrozí ohrožení života, jestli-že navrtáte vedení pod proudem!

- 1) Zastrčte nástřchnou zástrčku ⑤ síťového adaptéru ④ do držáku na stěnu ③ tak, jak je znázorněno na následujícím obrázku. Nástřchnou zástrčku ⑤ upevněte otočením.

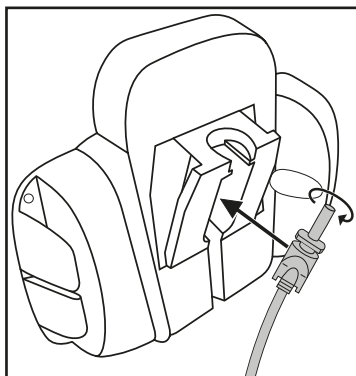

- 2) Vyhledejte vhodné místo pro montáž držáku na stěnu ③: Ruční vysavač se z něj musí dát snadno vytáhnout a elektrická zásuvka musí být dostupná pro napájecí adaptér ④.
- 3) Vyvrtejte dvě díry ve vzdálenosti asi 61 mm. Použijte držák na stěnu ③ k označení děr: tak je vzdálenost správně změřena. Díry musí být dostatečně velké pro 5 mm hmoždinky.
- 4) Zastrčte hmoždinky ⑬ do vyvrtaných děr a zašroubujte nástěnný držák ③ napevno pomocí šroubů ⑭.
- 5) Hubice můžete také nastrčit na boční držák příslušenství.
- 6) Zastrčte síťový adaptér ④ do síťové zásuvky.

Nabíjení

UPOZORNĚNÍ

- ▶ Ujistěte se, že hlavní vypínač **6** je posunut dozadu (poloha „0“), než začnete s nabíjením.
- Zastrčte ruční vysavač do nástěnného držáku **3** seshora tak, aby nástrčná zástrčka **5** zaskočila do zdířky na ručním vysavači. Kontrolka nabití **7** bliká červeně a začne proces nabíjení.
- **Důležité:** Jakmile má ruční vysavač opět dostatek energie k vysávání, svítí kontrolka nabití **7** zeleně. To neznamená, že akumulátory jsou úplně nabité. Když se kontrolka nabití **7** rozsvítí zeleně, jsou akumulátory nabité z cca 80%.
- Po dokončení nabíjení, které při úplném vybití akumulátoru může trvat cca 5 hodin, se přístroj automaticky přepne na dobíjení (udržovací funkce). Pro zabránění případného poškození nenechávejte přesto přístroj trvale zapojen do napájecího adaptéru **4**.
- Akumulátory nabíjte až poté, když se znatelně sníží sací výkon ručního vysavače a kontrolka nabití **7** bliká zeleně.

UPOZORNĚNÍ

- ▶ Ruční vysavač lze také nabíjet přímo napájecím adaptérem **4**. Vytáhněte k tomu nástrčnou zástrčku **5** lehkým pootočením z nástěnného držáku **3** a zastrčte ji do zdířky na ručním vysavači.

Obsluha

POZOR!

- ▶ Sací otvor musí být neustále volný a nesmí být ucpaný. Ucpání vede k přehřátí a poškození motoru.

UPOZORNĚNÍ

- ▶ Dbejte na to, aby před použitím přístroje byl vždy nasazen prachový filtr **10**.
- ▶ Nasávejte maximálně tolik kapaliny, dokud není nádoba na nečistoty **11** naplněná až po značku MAX.

- 1) Sejměte ruční vysavač z nástěnného držáku **3**, nebo, pokud nástěnný držák **3** nepoužíváte, vytáhněte nástrčnou zástrčku **5** ze zdičky.
- 2) Nasadte dle potřeby vhodnou hubice do sacího otvoru:
 - spárovou hubici **2** pro čištění a vysávání úzkých, těžce dosažitelných míst.
 - nasávací hubici za mokra **1** k vysátí kapalin.

UPOZORNĚNÍ

- ▶ Poté, co jste vysáli kapalinu, vyčistěte okamžitě nádobu na nečistoty **11**. V opačném případě se tvoří bakterie a choroboplodné zárodky! Dbejte na to, aby sáček pro prachový filtr **9** byl před opětovným použitím přístroje zcela suchý.

UPOZORNĚNÍ

- ▶ Po nasátí kapalin přenášejte přístroj vždy s nasávací hubicí za mokra **1** směřující dolů:

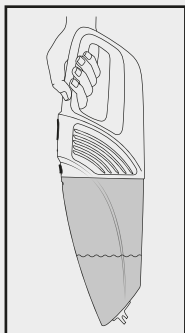

- ▶ Pokud přístroj přenášíte vodorovně nebo s nasávací hubicí za mokra **1** směřující nahoru, může se stát, že vytéká kapalina:

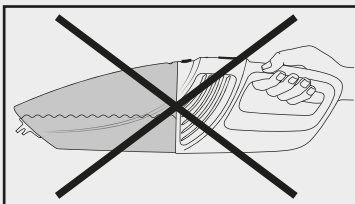
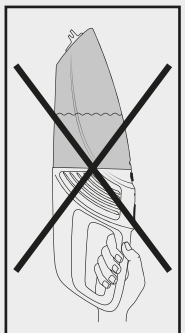

- 3) Pro zapnutí přístroje posuňte zapínač/vypínač **6** dopředu. Kontrolka nabíjení **7** svítí zeleně.

- 4) Po použití posuňte zapínač/vypínač **6** dozadu.

UPOZORNĚNÍ

- ▶ Nasadíte ruční vysavač do nástěnného držáku **3** a začnete s nabíjením, když je sací výkon citelně slabší a kontrolka nabití **7** bliká zeleně.

Čištění

Pro dosažení nejlepších výsledků po každém použití vyprázdněte nádobu na nečistoty **11** a vyčistěte prachový filtr **10**.

POZOR! VĚCNÉ ŠKODY!

- ▶ Nepoužívejte žádná abraziva, nebo agresivní nebo chemické čisticí prostředky. Poškozují povrch přístroje.
- 1) Pro otevření nádoby na nečistoty **11** stiskněte uvolňovací tlačítko **8** a odeberte nádobu na nečistoty **11**.
 - 2) Vyjměte prachový filtr **10** z nádoby na nečistoty **11**.
 - 3) Vyprázdněte nádobu na nečistoty **11**.
 - 4) Vytáhněte sáček pro prachový filtr **9** s jeho držákem z prachového filtru **10**.
 - 5) Vypláchněte sáček pro prachový filtr **9** studenou vodou a vyčkejte, až úplně oschne, než jej opět vložíte do prachového filtru **10**. Nesušte jej horkým vzduchem.
 - 6) Prachový filtr **10** opět vložte do nádoby na nečistoty **11**. Dbejte na to, aby prachový filtr **10** dosedal přímo a pryžové chlopně uzavíraly nádobu na nečistoty **11**.
 - 7) Nasadte nádobu na nečistoty **11** opět na motorový blok **12**:
 - Zasuňte plastový jazýček na spodní straně ručního vysavače do vyhloubeniny na nádobě na nečistoty **11**.
 - Stiskněte uvolňovací tlačítko **8** a současně nasuňte nádobu na nečistoty **11** na blok motoru **12**.
 - Uvolňovací tlačítko **8** opět pusťte, aby zablokování mohlo zapadnout do vyhloubeniny. Nádobu na nečistoty **11** dosedá nyní pevně na blok motoru **12**.
 - 8) Kryt a obě hubice ořete lehce navlhčeným hadříkem. Při silnějším znečištění dejte na hadřík trochu jemného čisticího prostředku.
 - 9) Všechny součásti řádně vysušte, než budete přístroj opět používat nebo než jej uschováte.

Likvidace



V žádném případě nevyhazujte přístroj do normálního domovního odpadu.

Tento výrobek podléhá evropské směrnici č. 2012/19/EU.

Zlikvidujte přístroj prostřednictvím schváleného likvidačního podniku nebo vašeho komunálního sběrného dvora. Dodržujte aktuálně platné předpisy. V případě pochybností se informujte ve sběrném dvoře.



Informace o možnostech likvidace vysloužilého výrobku Vám podá správa Vašeho obecního nebo městského úřadu.

UPOZORNĚNÍ

- ▶ Tento přístroj obsahuje akumulátor, který nelze vymontovat. Demontáž nebo výměnu akumulátorů smí provádět pouze výrobce, jeho zákaznický servis nebo obdobně kvalifikovaná osoba, aby se tak zabránilo nebezpečím. Při likvidaci je třeba upozornit na to, že tento přístroj obsahuje akumulátory.



Balení se skládá z ekologických materiálů, které lze zlikvidovat v komunálních sběrných dvorech.



Balení zlikvidujte ekologicky.

Dbejte na označení na různých obalových materiálech a v případě potřeby je rozřídte odděleně. Obalové materiály jsou označeny zkratkami (a) a číslicemi (b) s následujícím významem:

1–7: Plasty,

20–22: Papír a lepenka,

80–98: Kompozitní materiály

Záruka společnosti Kompennass Handels GmbH

Vážená zákaznice, vážený zákazníku,

na tento přístroj získáváte záruku v trvání 3 let od data zakoupení. V případě závad tohoto výrobku máte zákonná práva vůči prodejci výrobku. Tato zákonná práva nejsou omezena naší níže uvedenou zárukou.

Záruční podmínky

Záruční doba začíná plynout dnem nákupu. Dobře uschovejte originál pokladního lístku. Tento doklad je potřebný jako důkaz o koupi.

Pokud do tří let od data zakoupení tohoto výrobku dojde k vadě materiálu nebo výrobní závadě, pak Vám podle našeho uvážení výrobek zdarma opravíme nebo vyměníme. Předpokladem této záruky je, že bude během tříleté lhůty předložen vadný přístroj a doklad o koupi (pokladní lístek) a stručně se popíše v čem závada spočívá a kdy se vyskytla.

Vztahuje-li se na závadu naše záruka, obdržíte zpět buď opravený nebo nový produkt. Opravou nebo výměnou výrobku nezačne plynout nová záruční doba.

Záruční doba a zákonné nároky vyplývající ze závad

Záručním plněním se záruční doba neprodlužuje. To platí i pro vyměněné a opravené součásti. Poškození nebo vady vyskytující se případně již při nákupu se musí oznámit ihned po vybalení. Po uplynutí záruční doby podléhají veškeré opravy zpoplatnění.

Rozsah záruky

Přístroj byl vyroben pečlivě podle přísných směrnic kvality a před expedicí byl svědomitě vyzkoušen.

Záruka se vztahuje na materiálové nebo výrobní vady. Tato záruka se nevztahuje na součásti produktu, které jsou vystaveny normálnímu opotřebení, a proto je lze považovat za opotřebovatelné díly nebo za poškození křehkých součástí jako jsou např. spínače, akumulátory, formy na pečení nebo části, které jsou vyrobeny ze skla.

Tato záruka zaniká, pokud je výrobek poškozen, nebyl řádně používán nebo udržován. Pro zajištění správného používání výrobku se musí přesně dodržovat všechny pokyny uvedené v návodu k obsluze. Účelům použití a úkonům, které se v návodu k obsluze nedoporučují nebo se před nimi varuje, je třeba se bezpodmínečně vyhnout.

Výrobek je určen pouze pro soukromé účely a ne pro komerční použití. Při nesprávném a neodborném používání, při použití násilí a při zásazích, které nebyly provedeny našimi autorizovanými servisními provozovny, záruční nároky zanikají.

Vyřízení v případě záruky

Pro zajištění rychlého Vaší žádosti postupujte podle následujících pokynů:

- Pro všechny dotazy mějte připraven pokladní lístek a číslo výrobku (např. IAN 12345) jako doklad o koupi.
- Číslo výrobku naleznete na typovém štítku, rytině, na titulní straně svého návodu (vlevo dole) nebo jako nálepku na zadní nebo spodní straně.
- Pokud by se měly vyskytovat funkční vady nebo jiné závady, kontaktujte nejprve níže uvedené servisní oddělení **telefonicky** nebo **e-mailem**.
- Výrobek, zaevidovaný jako vadný výrobek pak můžete při přiložení dokladu o nákupu (pokladní lístek) a při uvedení, v čem spočívá vada a kdy k ní došlo, poslat výrobek pro Vás bez poštovního na adresu, kterou Vám oznámí servis.



Na webových stránkách www.lidl-service.com si můžete stáhnout tyto a mnoho dalších příruček, videí o výrobku a software.

Servis

CZ Servis Česko

Tel.: 800143873

E-Mail: kompernass@lidl.cz

IAN 314894

Dovozce

Dbejte prosím na to, že následující adresa není adresou servisu. Kontaktujte nejprve uvedený servis.

KOMPERNASS HANDELS GMBH

BURGSTRASSE 21

DE-44867 BOCHUM

NĚMECKO

www.kompernass.com

Obsah

Úvod	42
Používanie v súlade s určením	42
Rozsah dodávky	42
Popis prístroja	43
Technické údaje	43
Dôležité bezpečnostné upozornenia	44
Pred prvým uvedením do prevádzky	46
Informácie o akumulátoroch	47
Montáž nástenného držáka	47
Nabíjanie	48
Obsluha	48
Čistenie	50
Zneškodnenie	51
Záruka spoločnosti Kompernass Handels GmbH	52
Servis.....	53
Dovozca.....	53

Úvod

Srdečne vám gratulujeme ku kúpe vášho nového prístroja.

Touto kúpou ste sa rozhodli pre výrobok vysokej kvality. Návod na obsluhu je súčasťou tohto výrobku. Obsahuje dôležité upozornenia týkajúce sa bezpečnosti, používania a likvidácie. Pred používaním výrobku sa oboznámte so všetkými pokynmi na obsluhu a bezpečnostnými upozoreniami. Výrobok používajte iba podľa popisu a v uvedených oblastiach použitia. Pri postúpení výrobku tretej osobe odovzdajte spolu s ním aj všetky podklady.

Používanie v súlade s určením

Tento ručný vysávač sa smie používať len na vysávanie suchých alebo mokrých povrchov, príp. na vysávanie suchých alebo mokrých predmetov alebo tekutín. Nesmie sa používať na vysávanie ľudí ani zvierat. Akýkoľvek iný spôsob používania alebo zmeny prístroja sa považujú za používanie v rozpore s určením, s čím súvisia vážne nebezpečenstvá úrazu. Výrobca neručí za škody, ktoré sú spôsobené nesprávnou obsluhou alebo používaním v rozpore s určením. Prístroj nie je určený na komerčné použitie.

Rozsah dodávky

- ručný vysávač
- štrbinová hubica
- hubica na mokré vysávanie
- držiak na stenu
- montážny materiál (2 skrutky, 2 hmoždinky)
- sieťový adaptér
- návod na obsluhu

Hneď po vybalení skontrolujte, či je obsah dodávky úplný.

Popis prístroja

Obrázok A:

- ❶ hubica na mokré vysávanie
- ❷ štrbinový nástavec
- ❸ nástenný držiak
- ❹ sieťový adaptér
- ❺ nástrčkový konektor
- ❻ zapínač/vypínač
- ❼ kontrolka nabíjania (červená/zelená)
- ❽ uvoľňovacie tlačidlo
- ❾ vrečko prachového filtra
- ❿ prachový filter
- ⓫ nádoba na nečistoty
- ⓬ blok motora

Obrázok B:

- ⓫ skrutka
- ⓬ hmoždinka

UPOZORNENIE

- ▶ Prístroj sa dodáva s nenabitými akumulátormi.

Technické údaje

Sieťový adaptér ❹	
Vstupné napätie/vstupný prúd	100 - 240 V ~ (striedavý prúd), 50/60 Hz max. 0,3 A
Výstupné napätie/vstupný prúd:	9,6 V === (jednosmerný prúd) / 500 mA
Trieda ochrany	II / □ (dvojitá izolácia)
Trieda účinnosti	5 V
Polarita	⊖ — ⊕ (plus vnútri, mínus vonku)
Typové označenie	SAS 7.4 LI B3-1
Prístroj	
Vstupné napätie/vstupný prúd	9,6 V === (jednosmerný prúd) / 500mA
Akumulátory	
Kapacita	2200 mAh
Akumulátor	7,4 V === (jednosmerný prúd) (2 x 3,7 V lítium-iónový akumulátor)

Dôležité bezpečnostné upozornenia

⚠ NEBEZPEČENSTVO ZÁSAHU ELEKTRICKÝM PRÚDOM!

- ▶ Nenabíjajte, ani nepoužívajte tento prístroj vonku.
- ▶ Nikdy nepoužívajte ručný vysávač, ak je poškodený kábel, zástrčka alebo kryt.
- ▶ Poškodenú elektrickú zástrčku alebo sieťový kábel nechajte ihneď vymeniť autorizovaným odborným personálom, aby ste sa vyhli ohrozeniu bezpečnosti.
- ▶ Opravy nechajte vykonať len v odbornej dielni. V žiadnom prípade nerozoberajte prístroj sami. Neodborné zásahy môžu spôsobiť úrazy.
- ▶ Pred zapnutím prístroja sa presvedčte, či napätie uvedené v technických údajoch prístroja zodpovedá sieťovému napätiu.
- ▶ Nedotýkajte sa sieťového adaptéra alebo prístroja mokrými alebo vlhkými rukami.
- ▶ Nepoužívajte sieťový adaptér s predlžovacím káblom, ale sieťový adaptér zastrčte priamo do zásuvky.

⚠ VÝSTRAHA! NEBEZPEČENSTVO PORANENIA!

- ▶ Nevymieňajte žiadne príslušenstvo, keď je prístroj v prevádzke.
- ▶ Nepoužívajte ručný vysávač na vysávanie ostrých predmetov alebo sklenených črepín.
- ▶ Nikdy nevysávajte horiace zápalky, tlejúci popol alebo cigaretové ohorky.
- ▶ Nepoužívajte ručný vysávač na vysávanie chemických látok, kamenného prachu, sadry, cementu alebo podobných látok.
- ▶ Prístroj nie je vhodný na vysávanie horľavých a výbušných látok ani chemických alebo agresívnych tekutín.

⚠ VÝSTRAHA! NEBEZPEČENSTVO PORANENIA!

- ▶ Prístroj vždy skladujte v uzavretých priestoroch. Aby sa zabránilo nehodám, prístroj po použití uschovávajte na suchom mieste.
- ▶ Pri extrémnych podmienkach môže dochádzať k úniku elektrolytu z akumulátorových článkov. Pri kontakte elektrolytu s pokožkou alebo pri vniknutí do očí je potrebné postihnuté miesto okamžite opláchnuť, príp. vypláchnuť čistou vodou. Vyhľadajte lekára.
- ▶ Tento prístroj môžu používať deti od 8 rokov, ako aj osoby so zníženými fyzickými, zmyslovými alebo mentálnymi schopnosťami alebo nedostatkom skúseností a vedomostí, ak sú pod dohľadom alebo boli o bezpečnom používaní spotrebiča poučené a pochopili z toho vyplývajúce nebezpečenstvá.
- ▶ Deti sa nesmú hrať s prístrojom.
- ▶ Deti nesmú vykonávať čistenie ani používateľskú údržbu bez dohľadu.
- ▶ Buďte obzvlášť opatrní, keď používate ručný vysávač na schodoch.

⚠ POZOR! VECNÉ ŠKODY!

- ▶ Používajte iba také príslušenstvo, ktoré odporúča výrobca.
- ▶ Sieťový adaptér sa nesmie používať na iné účely. Nikdy nenoste nástenný držiak ani sieťový adaptér za kábel. Neťahajte za kábel, ak chcete odpojiť prístroj zo zásuvky.
- ▶ Ak chcete prístroj odpojiť od napájania elektrickým prúdom, vždy uchopte sieťovú zástrčku.
- ▶ Bezpodmienečne dbajte na to, aby ste neukladali ručný vysávač vedľa ohrievacích telies, sporákov alebo iných zohriatych prístrojov alebo plôch.

⚠ POZOR! VECNÉ ŠKODY!

- ▶ Dbajte vždy na to, aby vetracie otvory zostali voľné. Blokovávaná cirkulácia vzduchu môže viesť k prehriatiu a poškodeniu prístroja.
- ▶ Naprava je sicer predvidená tudi za sesanje menších množstiev vody, vendar njeno ohišje ni zaščiteno pred škropljenjem vode. Naprave zato ne potapľajte pod vodu in je ne izpostavljajte tekočinam!
- ▶ Tento výrobok obsahuje dobíjateľné akumulátory. Akumulátory nehádzte do ohňa a nevystavujte ich vysokým teplotám. Hrozí nebezpečenstvo výbuchu!
- ▶ Nepoužívajte ručný vysávač bez nasadeného prachového filtra.
- ▶ Sieťový adaptér nepoužívajte pre iný výrobok a neskušajte nabíjať tento prístroj pomocou inej nabíjačky. Používajte iba sieťový adaptér, ktorý bol dodaný spolu s týmto prístrojom.
- ▶ Nikdy sa nepokúšajte dobiť batérie, **ktoré nie sú nabíjateľné**.
- ▶ Akumulátory v tomto zariadení sa nedajú vymieňať.

Pred prvým uvedením do prevádzky

- Z prístroja odstráňte všetky obalové materiály.
- Zatlačte vrecko prachového filtra 9 a prachový filter 10 trochu do nádoby na nečistoty 11. Tieto by sa mohli počas prepravy uvoľniť, a preto prípadne nesedia správne v nádobe na nečistoty 11.
- Nádobu na nečistoty 11 nasadíte na blok motora 12:
 - Plastový výstupok na spodnej strane ručného vysávača zastrčte do priehlbiny na nádobe na nečistoty 11.
 - Stlačte uvoľňovacie tlačidlo 8 a súčasne nasuňte nádobu na nečistoty 11 na blok motora 12.
 - Pusťte uvoľňovacie tlačidlo 8, aby aretačné zariadenie zaskočilo do priehlbiny. Nádoba na nečistoty 11 teraz pevne sedí na bloku motora 12.

Informácie o akumulátoroch

- 1) V ručnom vysávači sú použité lítium-iónové akumulátory.
- 2) Pokiaľ ide o starostlivosť o akumulátory, odporúčame nasledujúce: Keď sú akumulátory nabité, vytiahnite sieťový adaptér ④ z elektrickej zásuvky. Sieťový adaptér ④ znova zapojte do elektrickej zásuvky, ak sací výkon ručného vysávača citelne poklesne.

Montáž nástenného držiaka

⚠ NEBEZPEČENSTVO - ZÁSAH ELEKTRICKÝM PRÚDOM!

- ▶ Uistite sa, či nie sú na miestach, kde chcete vŕtať diery pre nástenný držiak ③, žiadne elektrické alebo iné vedenia alebo rúry. V prípade navrtania do vedenia, vodiaceho prúdu, hrozí ohrozenie života!

- 1) Vložte nástrčkový konektor ⑤ sieťového adaptéra ④ do nástenného držiaka ③ tak, ako je zobrazené na nasledujúcom obrázku. Nástrčkový konektor ⑤ upevnite jeho otáčaním.

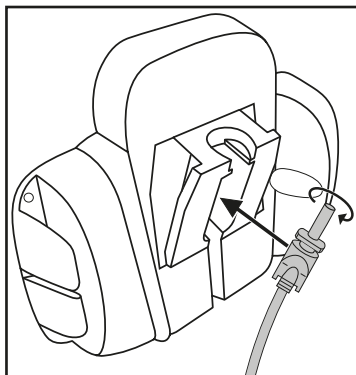

- 2) Nájdite vhodné miesto na montáž nástenného držiaka ③:
Ručný vysávač sa z neho musí dať bez problémov vytiahnuť a sieťová zásuvka musí byť v dosahu sieťového adaptéra ④.
- 3) Vyvŕtajte dva otvory vo vzdialenosti ca. 61 mm. Použite držiak na stenu ③ na označenie otvorov: tak sa vzdialenosť vymeria správne. Priemer a dĺžka otvorov musia byť vhodné pre 5 mm hmoždinky.
- 4) Zastrčte hmoždinky ⑭ do otvorov a dodanými skrutkami ⑮ pevne zaskrutkujte nástenný držiak ③.
- 5) Hubice môžete nasadiť na bočné držiaky príslušenstva.
- 6) Zastrčte sieťový adaptér ④ do elektrickej zásuvky.

Nabíjanie

UPOZORNENIE

- ▶ Predtým než začnete prístroj nabíjať, sa uistite, či je zapínač/vypínač **6** posunutý dozadu (poloha „0“).
- Nasadte ručný vysávač zhora do nástenného držiaka **3** tak, aby sa nástrčkový konektor **5** zastrčil do zásuvky. Kontrolka nabíjania **7** bliká červeno a začne nabíjanie.
- **Dôležité:** Keď má ručný vysávač opäť dostatok energie na vysávanie, svieti kontrolka nabíjania **7** zeleno. To neznamená, že sú akumulátory úplne nabité. Ak sa kontrolka nabíjania **7** rozsvieti na zeleno, sú akumulátory nabité na ca. 80%.
- Keď nabíjanie skončí, čo môže trvať pri celkom vybitých akumulátoroch približne 5 hodín, prepne sa prístroj automaticky do udržiavacieho režimu nabíjania (funkcia údržby). Napriek tomu nenechávajte prístroj neustále zapojený do sieťového adaptéra **4**, aby ste sa vyhli prípadnému poškodeniu akumulátorov.
- Akumulátory znova nabite až vtedy, keď sací výkon vysávača citeľne poklesne a kontrolka nabíjania **7** bliká zeleno.

UPOZORNENIE

- ▶ Ručný vysávač sa môže nabíjať aj priamo cez sieťový adaptér **4**. Za týmto účelom vyberte nástrčkový konektor **5** miernym otočením z nástenného držiaka **3** a zastrčte ho priamo do zásuvky na ručnom vysávači.

Obsluha

POZOR!

- ▶ Sací otvor musí byť vždy voľný a nesmie byť upchatý. Upchatie vedie k prehriatiu a poškodeniu motora.

UPOZORNENIA

- ▶ Dbajte na to, aby bol prachový filter **10** vložený vždy, než začnete prístroj používať.
- ▶ Vysávajú len toľko tekutín, dokiaľ nie je nádoba na nečistoty **11** naplnená až po značku MAX.

- 1) Dajte ručný vysávač dolu z nástenného držiaka **3** alebo, ak nepoužívate nástenný držiak **3**, vytiahnite nástrčkový konektor **5** zo zásuvky.
- 2) Ak potrebujete, nasadíte patričnú hubicu do sacieho otvoru:
 - štrbinová hubica **2** - na čistenie úzkych, ťažko dostupných miest.
 - hubica na mokré vysávanie **1** - na vysávanie tekutín.

UPOZORNENIE

- ▶ Ak ste vysávali tekutiny, ihneď po vysávaní vyčistite nádobu na nečistoty **11**. V opačnom prípade sa tvoria baktérie a choroboplodné zárodky! Dbajte na to, aby vrecko na prachový filter **9** bolo úplne suché predtým, než začnete prístroj znova používať.

UPOZORNENIE

- ▶ Ak ste vysávali tekutiny, prístroj nosite vždy s hubicou na mokré vysávanie **1** nasmerovanou nadol:

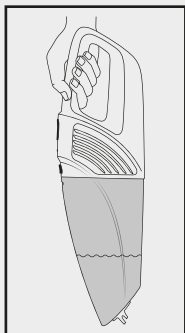

- ▶ Keď nosíte prístroj vodorovne alebo s hubicou na mokré vysávanie **1** nasmerovanou nahor, môže sa stať, že tekutina vytečie:

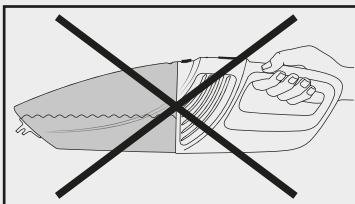
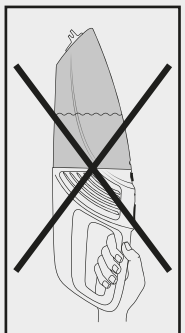

- 3) Ak chcete prístroj zapnúť, posuňte zapínač/vypínač **6** dopredu. Kontrolka nabíjania **7** sa rozsvieti zeleno.

- 4) Po použití posuňte vypínač ❸ dozadu.

UPOZORNENIE

- Ručný vysávač vložte do nástenného držiaka ❸ a nechajte ho nabíjať, keď sací výkon zreteľne poklesne a kontrolka nabíjania ❷ bliká zeleno.

Čistenie

Aby bolo vysávanie čo najúčinnšie, po každom použití vyprázdňte nádobu na nečistoty ❶ a vyčistite prachový filter ❷.

POZOR! VECNÉ ŠKODY!

- Nepoužívajte žiadne brúsne, agresívne ani chemické čistiace prostriedky. Tieto môžu porušiť povrchové časti prístroja.

- 1) Ak chcete otvoriť nádobu na nečistoty ❶, stlačte uvoľňovacie tlačidlo ❸ a vyberte nádobu na nečistoty ❶.
- 2) Vyberte prachový filter ❷ z nádoby na nečistoty ❶.
- 3) Vyprázdňte nádobu na nečistoty ❶.
- 4) Vrečko prachového filtra ❹ vytiahnite s jeho držiakom z prachového filtra ❷.
- 5) Vrečko prachového filtra ❹ opláchnite v studenej vode a než ho znovu vložíte do prachového filtra ❷, vyčkejte, kým opäť úplne vyschne. Nikdy ho nesušte horúcim vzduchom.
- 6) Znova vložte prachový filter ❷ do nádoby na nečistoty ❶. Dbajte na to, aby prachový filter ❷ zapadol rovno a zatvoril sa gumový záhyb na prachovom filtri ❶.
- 7) Znova nasadíte nádobu na nečistoty ❶ na blok motora ❺:
 - Plastový výstupok na spodnej strane ručného vysávača zastrčte do priehlbiny na nádobe na nečistoty ❶.
 - Stlačte uvoľňovacie tlačidlo ❸ a súčasne nasuňte nádobu na nečistoty ❶ na blok motora ❺.
 - Pustte uvoľňovacie tlačidlo ❸, aby aretačné zariadenie zaskočilo do priehlbiny. Nádobu na nečistoty ❶ teraz pevne sedí na bloku motora ❺.
- 8) Kryt a obe hubice čistite len mierne navlhčenou handrou. V prípade silných nečistôt môžete pridať na utierku jemný čistiaci prostriedok.
- 9) Poriadne vysušte všetky diely predtým, než prístroj znova použijete alebo odložíte.

Zneškodnenie



Prístroj v žiadnom prípade nevyhadzujte do bežného komunálneho odpadu.
Na tento výrobok sa vzťahuje európska smernica č. 2012/19/EU.

Prístroj zlikvidujte v autorizovanej prevádzke na likvidáciu odpadov alebo v miestnom zbernom dvore na likvidáciu odpadov. Dodržiavajte pritom aktuálne platné predpisy. V prípade pochybností kontaktujte miestny zberný dvor.



Informácie o možnostiach likvidácie výrobku, ktorý doslúžil, získate od svojej miestnej alebo mestskej samosprávy.

UPOZORNENIE

- ▶ Tento prístroj obsahuje akumulátory, ktoré sa nemôžu demontovať. Demontáž alebo výmenu akumulátorov smie vykonať iba výrobca, jeho zákaznícky servis alebo podobne kvalifikovaná osoba, aby sa zabránilo nebezpečenstvám. Pri likvidácii sa musí upozorniť na to, že tento prístroj obsahuje akumulátory



Obal sa skladá z ekologických materiálov, ktoré môžete zlikvidovať v miestnych zberných surovinách.



Obal zlikvidujte ekologicky.

Zohľadnite označenie na rozličných obalových materiáloch a tieto prípadne zvlášť vytried'te. Obalové materiály sú označené skratkami (a) a číslicami (b) s nasledujúcim významom:

- 1–7: Plasty,
- 20–22: Papier a lepenka,
- 80–98: Kompozitné materiály

Záruka spoločnosti Kompennass Handels GmbH

Vážená zákazníčka, vážený zákazník,

na tento prístroj máte záruku 3 roky od dátumu zakúpenia. V prípade nedostatkov tohto výrobku máte práva vyplývajúce zo zákona voči predajcovi tohto výrobku. Tieto Vaše práva vyplývajúce zo zákona nie sú obmedzené našou zárukou, uvedenou nižšie.

Záručné podmienky

Záručná doba začína plynúť dátumom nákupu. Prosím, uschovajte si originálny pokladničný blok. Tento doklad slúži ako doklad o zakúpení.

Ak v priebehu troch rokov od dátumu zakúpenia tohto výrobku dôjde k chybe materiálu alebo výrobnej chybe, výrobok Vám podľa nášho uváženia bezplatne opravíme alebo vymeníme. Podmienkou tohto záručného plnenia je, že počas trojročnej lehoty sa poškodený prístroj a doklad o zakúpení (pokladničný blok) predložia so stručným popisom, v čom spočíva chyba prístroja a kedy k nej došlo.

Ak je chyba pokrytá našou zárukou, zašleme Vám späť opravený alebo nový výrobok. Opravou alebo výmenou výrobku nezačína plynúť žiadna nová záručná doba.

Záručná doba a zákonné nároky na odstránenie chýb

Záručná doba sa záručným plnením nepredlži. To platí aj pre vymenené a opravené diely. Poškodenia a chyby zistené prípadne už pri kúpe, sa musia hlásiť okamžite po vybalení. Po uplynutí záručnej doby podliehajú prípadné opravy poplatku.

Rozsah záruky

Prístroj bol starostlivo vyrobený v súlade s prísnyimi smernicami kvality a pred dodaním bol svedomito preskúšaný.

Záručné plnenie sa vzťahuje na chyby materiálu a výrobné chyby. Táto záruka sa nevzťahuje na časti výrobku, ktoré sú vystavené bežnému opotrebovaniu, a preto ich možno pokladať za opotrebované diely alebo za poškodenia krehkých dielov, ako sú napríklad spínače, akumulátory, formy na pečenie alebo diely vyrobené zo skla.

Táto záruka zaniká v prípade poškodenia výrobku neodborným používaním alebo neodbornou údržbou. Na správne používanie výrobku sa musia presne dodržiavať všetky pokyny, uvedené v návode na obsluhu. Bezpodmienečne sa musí zabrániť použitiu alebo úkonom, ktoré sa v návode na obsluhu neodporúčajú alebo pred ktorými sa varuje.

Výrobok je určený len na súkromné použitie a nie na priemyselné používanie. Záruka zaniká pri nesprávnom a neodbornom zaobchádzaní, pri použití násilia a pri zásahoch, ktoré neboli vykonané našim autorizovaným servisom.

Vybavenie v prípade záruky

Na zaručenie rýchleho vybavenia Vašej žiadosti postupujte podľa nasledujúcich pokynov:

- Na všetky otázky majte pripravený pokladničný doklad a číslo výrobku (napr. IAN 12345) ako doklad o nákupe.
- Číslo výrobku nájdete na výrobnom štítku, gravúre, na titulnej stránke Vášho návodu na obsluhu (dole vľavo) alebo ako nálepku na zadnej alebo spodnej strane.
- Ak dôjde k funkčným poruchám alebo iným nedostatkom, kontaktujte najprv nižšie uvedené servisné oddelenie **telefonicky** alebo **e-mailom**.
- Výrobok, zaevidovaný ako poruchový, môžete potom spolu s dokladom o nákupe (pokladničný blok) a uvedením popisu chyby a dátumu, kedy k nej došlo, bezplatne odoslať na adresu servisného strediska, ktorá Vám bude oznámená.



Na webových stránkach www.lidl-service.com si môžete stiahnuť tieto a mnoho ďalších príručiek, videá o výrobkoch a softvéry.

Servis



Servis Slovensko

Tel. 0850 232001

E-Mail: kompernass@lidl.sk

IAN 314894

Dovozca

Majte na pamäti, že nižšie uvedená adresa nie je adresou servisného strediska. Najprv kontaktujte uvedené servisné stredisko.

KOMPERNASS HANDELS GMBH

BURGSTRASSE 21

DE-44867 BOCHUM

NEMECKO

www.kompernass.com

Inhaltsverzeichnis

Einleitung	56
Bestimmungsgemäßer Gebrauch	56
Lieferumfang	56
Gerätebeschreibung	57
Technische Daten	57
Wichtige Sicherheitshinweise	58
Vor der ersten Inbetriebnahme	60
Informationen zu den Akkus	61
Montage des Wandhalters	61
Aufladen	62
Bedienen	62
Reinigen	64
Entsorgen	65
Garantie der Kompernaß Handels GmbH	66
Service	67
Importeur	67

Einleitung

Herzlichen Glückwunsch zum Kauf Ihres neuen Gerätes.

Sie haben sich damit für ein hochwertiges Produkt entschieden. Die Bedienungsanleitung ist Bestandteil dieses Produkts. Sie enthält wichtige Hinweise für Sicherheit, Gebrauch und Entsorgung. Machen Sie sich vor der Benutzung des Produkts mit allen Bedien- und Sicherheitshinweisen vertraut. Benutzen Sie das Produkt nur wie beschrieben und für die angegebenen Einsatzbereiche. Händigen Sie alle Unterlagen bei Weitergabe des Produkts an Dritte mit aus.

Bestimmungsgemäßer Gebrauch

Der Handstaubsauger darf nur zum Saugen von trockenen oder nassen Oberflächen bzw. trockenem oder nassem Sauggut oder Flüssigkeiten eingesetzt werden. Menschen oder Tiere dürfen mit diesem Gerät nicht abgesaugt werden. Jede andere Verwendung oder Veränderung des Gerätes gilt als nicht bestimmungsgemäß und birgt erhebliche Unfallgefahren. Der Hersteller haftet nicht für Schäden, die durch nicht bestimmungsgemäßen Gebrauch oder falsche Bedienung verursacht werden. Das Gerät ist nicht für den gewerblichen Gebrauch bestimmt.

Lieferumfang

- Handstaubsauger
- Fugendüse
- Nasssaugdüse
- Wandhalter
- Montagematerial (2 Schrauben, 2 Dübel)
- Netzteil
- Bedienungsanleitung

Kontrollieren Sie direkt nach dem Auspacken den Lieferumfang auf Vollständigkeit.

Gerätebeschreibung

Abbildung A:

- ❶ Nasssaugdüse
- ❷ Fugendüse
- ❸ Wandhalter
- ❹ Netzteil
- ❺ Hohlstecker
- ❻ Ein-/Ausschalter
- ❼ Ladekontrollleuchte (rot/grün)
- ❽ Entriegelungstaste
- ❾ Staubfilter-Beutel
- ❿ Staubfilter
- ⓫ Schmutzbehälter
- ⓬ Motorblock

Abbildung B:

- ❿ Schraube
- ⓭ Dübel

HINWEIS

► Das Gerät wird mit nicht geladenen Akkus geliefert.

Technische Daten

Netzteil ❹	
Eingangsspannung/- strom	100 - 240 V ~ (Wechselstrom), 50/60 Hz max. 0,3 A
Ausgangsspannung/- strom:	9,6 V === (Gleichstrom) / 500 mA
Schutzklasse	II / □ (Doppelisolierung)
Effizienzklasse	5 V
Polarität	⊖ — ⊕ (Plus innen, Minus außen)
Typenbezeichnung	SAS 7.4 LI B3-1
Gerät	
Eingangsspannung /-strom	9,6 V === (Gleichstrom) / 500mA
Akkus	
Kapazität	2200 mAh
Akku	7,4 V === (Gleichstrom) (2 x 3,7 V Lithium-Ionen-Akku)

Wichtige Sicherheitshinweise

⚠ GEFAHR - ELEKTRISCHER SCHLAG!

- ▶ Laden bzw. verwenden Sie dieses Gerät nicht im Freien.
- ▶ Den Handstaubsauger niemals gebrauchen, wenn Kabel, Stecker oder Gehäuse beschädigt sind.
- ▶ Lassen Sie beschädigte Netzstecker oder Netzkabel sofort von autorisiertem Fachpersonal austauschen, um Gefährdungen zu vermeiden.
- ▶ Lassen Sie Reparaturen nur von einer Fachwerkstatt durchführen. Öffnen Sie unter keinen Umständen selbst das Gerät. Eingriffe, die nicht durch einen Fachbetrieb vorgenommen wurden, können zu Verletzungen führen.
- ▶ Überzeugen Sie sich vor dem Einschalten des Gerätes, dass die in den technischen Daten des Gerätes verzeichnete Spannung der Netzspannung entspricht.
- ▶ Fassen Sie das Netzteil oder das Gerät nicht mit nassen oder feuchten Händen an.
- ▶ Verwenden Sie das Netzteil nicht mit einem Verlängerungskabel, sondern verbinden Sie das Netzteil direkt mit einer Steckdose.

⚠ WARNUNG! VERLETZUNGSGEFAHR!

- ▶ Wechseln Sie keine Zubehörteile aus, wenn das Gerät in Betrieb ist.
- ▶ Benutzen Sie den Handstaubsauger nicht zum Aufsaugen von spitzen Gegenständen oder Glasscherben.
- ▶ Niemals brennende Streichhölzer, glimmende Asche oder Zigarettenstummel aufsaugen.
- ▶ Gebrauchen Sie den Handstaubsauger nicht zum Aufsaugen von chemischen Produkten, Steinstaub, Gips, Zement, oder anderen ähnlichen Partikeln.

⚠️ WARNUNG! VERLETZUNGSGEFAHR!

- ▶ Das Gerät ist nicht für entflammbare und explosive Stoffe oder chemische und aggressive Flüssigkeiten geeignet.
- ▶ Lagern Sie das Gerät immer in geschlossenen Räumen. Um Unfälle zu verhindern, bewahren Sie das Gerät nach Gebrauch an einem trockenen Ort auf.
- ▶ Unter extremen Bedingungen können Leckagen an den Akkuzellen auftreten. Bei Kontakt der Flüssigkeit mit Haut oder Augen ist die betreffende Stelle sofort mit sauberem Wasser aus- bzw. abzuspülen. Suchen Sie einen Arzt auf.
- ▶ Dieses Gerät kann von Kindern ab 8 Jahren und darüber sowie von Personen mit verringerten physischen, sensorischen oder mentalen Fähigkeiten oder Mangel an Erfahrung und Wissen benutzt werden, wenn sie beaufsichtigt oder bezüglich des sicheren Gebrauchs des Gerätes unterwiesen wurden und die daraus resultierenden Gefahren verstehen.
- ▶ Kinder dürfen nicht mit dem Gerät spielen.
- ▶ Reinigung und Benutzer-Wartung dürfen nicht von Kindern ohne Beaufsichtigung durchgeführt werden.
- ▶ Üben Sie besondere Sorgfalt aus, wenn Sie den Handstaubsauger auf Treppen benutzen.

⚠️ ACHTUNG! SACHSCHADEN!

- ▶ Verwenden Sie nur Zubehörteile, die vom Hersteller empfohlen werden.
- ▶ Das Netzteil darf nicht für andere Zwecke benutzt werden. Tragen Sie den Wandhalter oder das Netzteil niemals am Kabel. Ziehen Sie nicht am Kabel, wenn Sie das Gerät verstellen wollen.
- ▶ Fassen Sie immer den Netzstecker an, um das Gerät von der Stromversorgung zu trennen.
- ▶ Achten Sie unbedingt darauf, dass Sie den Handstaubsauger nicht neben Heizkörpern, Backöfen oder anderen erhitzten Geräten oder Flächen abstellen.

⚠ ACHTUNG! SACHSCHADEN!

- ▶ Achten Sie immer darauf, dass die Lüftungsschlitze frei sind. Ein blockierter Luftkreislauf kann zur Überhitzung und Beschädigung des Gerätes führen.
- ▶ Das Gerät ist zwar auch zum Aufsaugen geringer Wassermengen vorgesehen, sein Gehäuse ist jedoch nicht spitzwassergeschützt. Tauchen Sie das Gerät daher nicht in Wasser und setzen Sie es keiner Feuchtigkeit aus!
- ▶ Dieses Produkt enthält wiederaufladbare Akkus. Werfen Sie die Akkus nicht ins Feuer und setzen Sie sie nicht hohen Temperaturen aus. Es besteht Explosionsgefahr!
- ▶ Benutzen Sie den Handstaubsauger nicht ohne eingesetzten Staubfilter.
- ▶ Benutzen Sie das Netzteil nicht für ein anderes Produkt und versuchen Sie nicht, dieses Gerät mittels einer anderen Ladestation aufzuladen. Verwenden Sie nur das mit diesem Gerät gelieferte Netzteil.
- ▶ Versuchen Sie niemals, **nicht wiederaufladbare** Batterien aufzuladen.
- ▶ Die Akkus in diesem Gerät können nicht ersetzt werden.

Vor der ersten Inbetriebnahme

- Entfernen Sie alle Verpackungsmaterialien vom Gerät.
- Drücken Sie den Staubfilter-Beutel ⑨ und den Staubfilter ⑩ ein wenig in den Schmutzbehälter ⑪. Diese könnten sich während des Transportes gelockert haben, und sitzen daher eventuell nicht korrekt im Schmutzbehälter ⑪.
- Setzen Sie den Schmutzbehälter ⑪ auf den Motorblock ⑫:
 - Schieben Sie die Plastik-Nase an der Unterseite des Handstaubsaugers in die Aussparung am Schmutzbehälter ⑪.
 - Drücken Sie die Entriegelungstaste ⑧ und schieben Sie gleichzeitig den Schmutzbehälter ⑪ auf den Motorblock ⑫.
 - Lassen Sie die Entriegelungstaste ⑧ los, so dass die Verriegelung in die Aussparung greift. Der Schmutzbehälter ⑪ sitzt nun fest auf dem Motorblock ⑫.

Informationen zu den Akkus

- 1) Der Handstaubsauger wird mit wiederaufladbaren Lithium-Ionen-Akkus betrieben.
- 2) Zur Pflege der Akkus empfehlen wir folgendes: Ziehen Sie, nachdem die Akkus geladen sind, das Netzteil ④ aus der Netzsteckdose. Verbinden Sie das Netzteil ④ erst wieder mit der Netzsteckdose, wenn die Saugleistung des Handstaubsaugers spürbar schwächer wird.

Montage des Wandhalters

⚠ GEFAHR - ELEKTRISCHER SCHLAG!

- ▶ Stellen Sie sicher, dass sich keine Stromleitungen oder andere Leitungen oder Rohre in der Wand befinden, in der Sie die Löcher für den Wandhalter ③ bohren wollen. Es besteht Lebensgefahr, wenn Sie eine stromführende Leitung anbohren!

- 1) Setzen Sie den Hohlstecker ⑤ des Netzteils ④ wie auf der nachfolgenden Abbildung gezeigt in den Wandhalter ③ ein. Fixieren Sie den Hohlstecker ⑤, indem Sie ihn drehen.

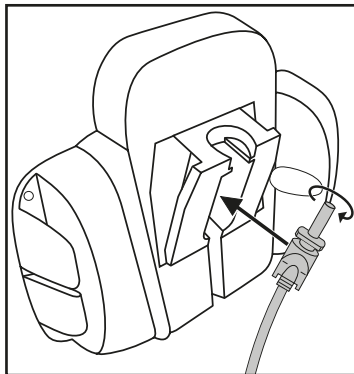

- 2) Suchen Sie einen geeigneten Montageplatz für den Wandhalter ③: Der Handstaubsauger muss problemlos aus ihm herausgezogen werden können und eine Netzsteckdose muss für das Netzteil ④ erreichbar sein.
- 3) Bohren Sie zwei Löcher im Abstand von ca. 61 mm. Benutzen Sie den Wandhalter ③ zum Anzeichnen der Löcher: so ist der Abstand korrekt abgemessen. Die Bohrlöcher müssen passend für 5 mm-Dübel gebohrt werden.
- 4) Stecken Sie die Dübel ⑭ in die Löcher und schrauben Sie den Wandhalter ③ mit Hilfe der Schrauben ⑬ fest.
- 5) Sie können die Düsen auf die seitlichen Zubehörhalter aufstecken.
- 6) Stecken Sie das Netzteil ④ in eine Netzsteckdose ein.

Aufladen

HINWEIS

- ▶ Vergewissern Sie sich, dass der Ein-/Ausschalter **6** nach hinten geschoben ist (Position „0“), bevor Sie mit dem Laden beginnen.
- Setzen Sie den Handstaubsauger von oben in den Wandhalter **3**, so dass der Hohlstecker **5** in die Buchse am Handstaubsauger rutscht. Die Ladekontrollleuchte **7** blinkt rot auf und der Ladevorgang beginnt.
- **Wichtig:** Wenn der Handstaubsauger genug Energie hat, um zu saugen, leuchtet die Ladekontrollleuchte **7** grün. Dies bedeutet nicht, dass die Akkus voll geladen sind. Wenn die Ladekontrollleuchte **7** grün aufleuchtet, sind die Akkus zu ca. 80% geladen.
- Ist der Ladevorgang abgeschlossen, welcher bei komplett entladenen Akkus ca. 5 Stunden dauern kann, schaltet das Gerät automatisch in die Erhaltungsladung (Pflegefunktion). Lassen Sie dennoch das Gerät nicht permanent am Netzteil **4** angeschlossen, um eventuelle Beschädigungen der Akkus zu vermeiden.
- Laden Sie die Akkus erst wieder auf, wenn die Saugleistung des Handstaubsaugers spürbar schwächer wird und die Ladekontrollleuchte **7** grün blinkt.

HINWEIS

- ▶ Der Handstaubsauger kann auch direkt über das Netzteil **4** geladen werden. Entnehmen Sie dafür den Hohlstecker **5** durch eine leichte Drehung aus dem Wandhalter **3** und stecken Sie ihn in die Buchse am Handstaubsauger.

Bedienen

ACHTUNG!

- ▶ Die Saugöffnung muss jederzeit frei und darf nicht verstopft sein. Verstopfungen führen zu Überhitzung und Beschädigung des Motors.

HINWEISE

- ▶ Achten Sie darauf, dass der Staubfilter **10** immer eingesetzt ist, bevor Sie das Gerät verwenden.
 - ▶ Saugen Sie maximal nur so viel Flüssigkeit auf, bis der Schmutzbehälter **11** bis zur MAX-Markierung gefüllt ist.
- 1) Nehmen Sie den Handstaubsauger von dem Wandhalter **3** herunter, oder, wenn Sie den Wandhalter **3** nicht benutzen, ziehen Sie den Hohlstecker **5** aus der Buchse.

- 2) Setzen Sie, wenn gewünscht, die passende Düse in die Saugöffnung:
 - die Fugendüse **2**, um enge, schwer zu erreichende Stellen zu reinigen.
 - die Nasssaugdüse **1**, um Flüssigkeiten aufzusaugen.

HINWEIS

- ▶ Reinigen Sie, nachdem Sie Flüssigkeiten aufgesaugt haben, sofort den Schmutzbehälter **11**. Ansonsten bilden sich Bakterien und Keime! Achten Sie darauf, dass der Staubfilter-Beutel **9** vollständig getrocknet ist, bevor Sie das Gerät wieder benutzen.

HINWEIS ZUM SAUGEN VON FLÜSSIGKEITEN

- ▶ Wenn Sie Flüssigkeiten aufgesaugt haben, tragen Sie das Gerät immer mit der Nasssaugdüse **1** nach unten weisend:

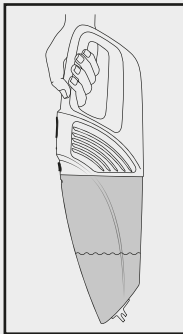

- ▶ Wenn Sie das Gerät waagrecht oder mit der Nasssaugdüse **1** nach oben weisend tragen, kann es passieren, dass Flüssigkeit austritt:

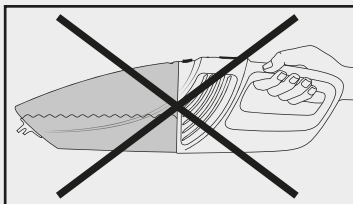
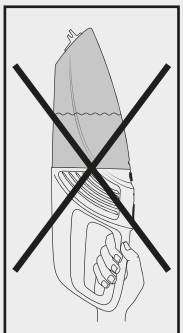

- 3) Um das Gerät einzuschalten, schieben Sie den Ein-/Ausschalter **6** nach vorne. Die Ladekontrollleuchte **7** leuchtet grün auf.
- 4) Nach Gebrauch schieben Sie den Ein-/Ausschalter **6** nach hinten.

HINWEIS

- ▶ Setzen Sie den Handstaubsauger in den Wandhalter **3** und beginnen Sie mit dem Ladevorgang, wenn die Saugleistung spürbar schwächer wird und die Ladekontrollleuchte **7** grün blinkt.

Reinigen

Um beste Ergebnisse zu erzielen, leeren Sie den Schmutzbehälter **11** und reinigen Sie den Staubfilter **10** nach jedem Gebrauch.

ACHTUNG! SACHSCHADEN!

- ▶ Benutzen Sie keine aggressiven, chemischen oder scheuernde Reinigungsmittel. Diese greifen die Oberfläche des Gerätes an.
- 1) Um den Schmutzbehälter **11** zu öffnen, drücken Sie die Entriegelungstaste **8** und nehmen Sie den Schmutzbehälter **11** ab.
 - 2) Entnehmen Sie den Staubfilter **10** aus dem Schmutzbehälter **11**.
 - 3) Entleeren Sie den Schmutzbehälter **11**.
 - 4) Ziehen Sie den Staubfilter-Beutel **9** mit seiner Halterung aus dem Staubfilter **10**.
 - 5) Spülen Sie den Staubfilter-Beutel **9** in kaltem Wasser aus und warten Sie, bis dieser wieder vollständig trocken ist, bevor Sie ihn wieder in den Staubfilter **10** einsetzen. Trocknen Sie ihn nicht mit heißer Luft.
 - 6) Setzen Sie den Staubfilter **10** wieder in den Schmutzbehälter **11** ein. Achten Sie darauf, dass der Staubfilter **10** gerade sitzt und die Gummilippe den Schmutzbehälter **11** verschließt.
 - 7) Setzen Sie den Schmutzbehälter **11** wieder auf den Motorblock **12**:
 - Schieben Sie die Plastik-Nase an der Unterseite des Handstaubsaugers in die Aussparung am Schmutzbehälter **11**.
 - Drücken Sie die Entriegelungstaste **8** und schieben Sie gleichzeitig den Schmutzbehälter **11** auf den Motorblock **12**.
 - Lassen Sie die Entriegelungstaste **8** los, so dass die Verriegelung in die Aussparung greift. Der Schmutzbehälter **11** sitzt nun fest auf dem Motorblock **12**.
 - 8) Reinigen Sie das Gehäuse und die beiden Düsen mit einem leicht angefeuchteten Tuch. Bei hartnäckigen Verschmutzungen geben Sie ein mildes Reinigungsmittel auf das Tuch.
 - 9) Trocknen Sie alle Teile gut ab, bevor Sie das Gerät wieder verwenden oder verstauen.

Entsorgen



Werfen Sie das Gerät keinesfalls in den normalen Hausmüll. Dieses Produkt unterliegt der europäischen Richtlinie 2012/19/EU.

Entsorgen Sie das Gerät über einen zugelassenen Entsorgungsbetrieb oder über Ihre kommunale Entsorgungseinrichtung. Beachten Sie die aktuell geltenden Vorschriften. Setzen Sie sich im Zweifelsfall mit Ihrer Entsorgungseinrichtung in Verbindung.



Möglichkeiten zur Entsorgung des ausgedienten Produkts erfahren Sie bei Ihrer Gemeinde- oder Stadtverwaltung.

HINWEIS

- Dieses Gerät enthält Akkus, welche nicht ausgebaut werden können. Der Ausbau oder Austausch der Akkus darf nur durch den Hersteller, seinen Kundendienst oder eine ähnlich qualifizierte Person erfolgen, um Gefährdungen zu vermeiden. Bei der Entsorgung ist darauf hinzuweisen, dass dieses Gerät Akkus enthält.



Die Verpackung besteht aus umweltfreundlichen Materialien, die Sie über die örtlichen Recyclingstellen entsorgen können.



Entsorgen Sie die Verpackung umweltgerecht.

Beachten Sie die Kennzeichnung auf den verschiedenen Verpackungsmaterialien und trennen Sie diese gegebenenfalls gesondert. Die Verpackungsmaterialien sind gekennzeichnet mit Abkürzungen (a) und Ziffern (b) mit folgender Bedeutung:

- 1-7: Kunststoffe,
- 20-22: Papier und Pappe,
- 80-98: Verbundstoffe

Garantie der Kompernaß Handels GmbH

Sehr geehrte Kundin, sehr geehrter Kunde,

Sie erhalten auf dieses Gerät 3 Jahre Garantie ab Kaufdatum. Im Falle von Mängeln dieses Produkts stehen Ihnen gegen den Verkäufer des Produkts gesetzliche Rechte zu. Diese gesetzlichen Rechte werden durch unsere im Folgenden dargestellte Garantie nicht eingeschränkt.

Garantiebedingungen

Die Garantiefrist beginnt mit dem Kaufdatum. Bitte bewahren Sie den Original-Kassenbon gut auf. Diese Unterlage wird als Nachweis für den Kauf benötigt.

Tritt innerhalb von drei Jahren ab dem Kaufdatum dieses Produkts ein Material- oder Fabrikationsfehler auf, wird das Produkt von uns – nach unserer Wahl – für Sie kostenlos repariert oder ersetzt. Diese Garantieleistung setzt voraus, dass innerhalb der Drei-Jahres-Frist das defekte Gerät und der Kaufbeleg (Kassenbon) vorgelegt und schriftlich kurz beschrieben wird, worin der Mangel besteht und wann er aufgetreten ist.

Wenn der Defekt von unserer Garantie gedeckt ist, erhalten Sie das reparierte oder ein neues Produkt zurück. Mit Reparatur oder Austausch des Produkts beginnt kein neuer Garantiezeitraum.

Garantiezeit und gesetzliche Mängelansprüche

Die Garantiezeit wird durch die Gewährleistung nicht verlängert. Dies gilt auch für ersetzte und reparierte Teile. Eventuell schon beim Kauf vorhandene Schäden und Mängel müssen sofort nach dem Auspacken gemeldet werden. Nach Ablauf der Garantiezeit anfallende Reparaturen sind kostenpflichtig.

Garantieumfang

Das Gerät wurde nach strengen Qualitätsrichtlinien sorgfältig produziert und vor Auslieferung gewissenhaft geprüft.

Die Garantieleistung gilt für Material- oder Fabrikationsfehler. Diese Garantie erstreckt sich nicht auf Produktteile, die normaler Abnutzung ausgesetzt sind und daher als Verschleißteile angesehen werden können oder für Beschädigungen an zerbrechlichen Teilen, z. B. Schalter, Akkus, Backformen oder Teile, die aus Glas gefertigt sind.

Diese Garantie verfällt, wenn das Produkt beschädigt, nicht sachgemäß benutzt oder gewartet wurde. Für eine sachgemäße Benutzung des Produkts sind alle in der Bedienungsanleitung aufgeführten Anweisungen genau einzuhalten. Verwendungszwecke und Handlungen, von denen in der Bedienungsanleitung abgeraten oder vor denen gewarnt wird, sind unbedingt zu vermeiden.

Das Produkt ist nur für den privaten und nicht für den gewerblichen Gebrauch bestimmt. Bei missbräuchlicher und unsachgemäßer Behandlung, Gewaltanwendung und bei Eingriffen, die nicht von unserer autorisierten Service-Niederlassung vorgenommen wurden, erlischt die Garantie.

Abwicklung im Garantiefall

Um eine schnelle Bearbeitung Ihres Anliegens zu gewährleisten, folgen Sie bitte den folgenden Hinweisen:

- Bitte halten Sie für alle Anfragen den Kassenbon und die Artikelnummer (z. B. IAN 12345) als Nachweis für den Kauf bereit.
- Die Artikelnummer entnehmen Sie bitte dem Typenschild, einer Gravur, auf dem Titelblatt Ihrer Anleitung (unten links) oder als Aufkleber auf der Rück- oder Unterseite.
- Sollten Funktionsfehler oder sonstige Mängel auftreten, kontaktieren Sie zunächst die nachfolgend benannte Serviceabteilung **telefonisch** oder per **E-Mail**.
- Ein als defekt erfasstes Produkt können Sie dann unter Beifügung des Kaufbelegs (Kassenbon) und der Angabe, worin der Mangel besteht und wann er aufgetreten ist, für Sie portofrei an die Ihnen mitgeteilte Serviceanschrift übersenden.



Auf www.lidl-service.com können Sie diese und viele weitere Handbücher, Produktvideos und Software herunterladen.

Service

DE Service Deutschland

Tel.: 0800 5435 111 (Kostenfrei aus dem dt. Festnetz/Mobilfunknetz)

E-Mail: kompernass@lidl.de

AT Service Österreich

Tel.: 0820 201 222 (0,15 EUR/Min.)

E-Mail: kompernass@lidl.at

CH Service Schweiz

Tel.: 0842 665566 (0,08 CHF/Min., Mobilfunk max. 0,40 CHF/Min.)

E-Mail: kompernass@lidl.ch

IAN 314894

Importeur

Bitte beachten Sie, dass die folgende Anschrift keine Serviceanschrift ist. Kontaktieren Sie zunächst die benannte Servicestelle.

KOMPERNASS HANDELS GMBH

BURGSTRASSE 21

DE-44867 BOCHUM

DEUTSCHLAND

www.kompernass.com

KOMPERNASS HANDELS GMBH

BURGSTRASSE 21

DE-44867 BOCHUM

GERMANY

www.kompernass.com

Információk állása · Stanje informacij · Stav informací

Stav informácií · Stand der Informationen:

10/2018 · Ident.-No.: SAS7.4LIB3-102018-1

IAN 314894

